



# KORPITUKI

POHJOIS-KARJALAN  
MAAKUNTAKIRJASTO





MEILTÄ REILU

# MIKÄÄN AUTOSI OSA EI OLE IKUINEN

**LAADUKKAAT, EDULLISET VARAOSAT  
USEIMPIIN AUTOMALLEIHIN  
SUORAAN  
VARASTOSTA**



**ANJALANKOSKI:** VaraosaMaailma (05) 317 1192, fax (05) 363 4339  
**HELSINKI:** Varaosa-Maailma (09) 777 4263, fax (09) 777 4274 **JOENSUU:**  
Pielisensuun Auto (013) 254 4155, fax (013) 254 4191, VaraosaMaailma  
(013) 254 4177, fax (013) 254 4171 **JYVÄSKYLÄ:** VaraosaMaailma (014)  
334 8734, fax (014) 334 8791 **KAJAANI:** VaraosaMaailma (08) 618  
0182, fax (08) 612 1480 **KOTKA:** VaraosaMaailma (05) 260 6877, fax

(05) 260 6895 **KOUVOLA:** VaraosaMaailma (05) 311 6449, fax (05) 375 3162 **KUOPIO:** Puijon Varaosa (017) 261 4124, fax (017) 262  
4220, VaraosaMaailma (017) 266 9500, fax (017) 266 9506 **LAPPEENRANTA:** VaraosaMaailma (05) 453 1321, fax (05) 415 3248  
**MIKKELI:** VaraosaMaailma (015) 367 530, fax (015) 366 582 **TAMPERE:** VaraosaMaailma (03) 254 5735, fax (03) 254 5739

# KORPISOTURI

## KORPISOTURI

-lehden juuret juontavat aina päivämäärään 2.4.1960, jolloin Karjalan Jääkäripataljoonan reservinallupseerikurssi n:o 39 oppilaskunta julkaisi oman kurssijulkaisun Viipinä-lehden nimellä. Aiemmin ilmestyneet kurssijulkaisut olivat lähinnä monistenippuja. Kurssi n:o 40 julkaisi oman kurssijulkaisunsa Korpisoturi -nimellä, jolla nimellä se ilmestyi aina vuoteen 1967. Vuosina 1967-1990 lehti ilmestyi Karjalan Jääkäri -nimellä. Vuodesta 1991 alkaen lehti on ilmestynyt nimellä Korpisoturi.

Kannen kuvat  
Yliuutnantti Robie Kulokivi  
Graafinen toteutus  
Basemac Oy/Merja Arppi

Päätöimittäjä  
everstiluutnantti  
Kari Jylhä  
Puh. 013 181 3205  
Fax 013 181 3208  
GSM 040 756 6896

Toimitussihteeri  
Mari Nyssönen  
Puh 013 181 3215  
Materiaalin käsittely  
Jukka Tiihonen  
Materiaalivastaava  
Taneli Mäkinen  
Puh 013 181 3221

Taloudenhoitaja  
Jari Nousiainen  
Puh. 013 181 3242

Tilaukset, peruutukset ja  
osoitteenmuutokset  
toimitettava perille kirjallisen  
osoitteeseen:  
Pohjois-Karjalan Prikaati  
Korpisoturi-lehti  
PL 5, 80791 KONTIORANTA

Prikaatin ja Killan  
nettisivu osoitteella:  
[www.mil.fi/pkarpr](http://www.mil.fi/pkarpr)

Ulkoasu/taitto:  
Basemac Oy/Merja Arppi  
Puh. 013 228 053  
GSM 040 7242 067

Painopaikka:  
KM painotalo, Joensuu

Painos 2 500 kpl

Ilmestyminen  
kaksi kertaa vuodessa:  
kesäkuussa ja joulukuussa

Tilaukset:  
Puh. 013 181 3242  
Irtonumero 40 mk  
Vuosittalaus 80 mk  
ISSN 0789-1474

Pohjois-Karjalan Prikaatin ja  
Pohjois-Karjalan Prikaatin kiltta ry:n lehti  
Osoite: KORPISOTURI, PL 5, 80791 KONTIORANTA

1/01

## SISÄLTÖ

## SIVU

Pääkirjoitus 5

Komentajan kynästä 7

Sosiaalikuraattorin palsta 9

Vieraskynä 11

Pakina 13

Prikaatissa tapahtuu 14-27

Korven kätköistä 28-36

Kiltapalsta 38-40

Kummikunta 42-43

Urheilu ja tekniikka 44-49

Sotilaskotipalsta 50-51

Varusmiespalsta 52-53

AUK:n kurssijulkaisu 55-71

# *Myös Teidän tukenanne*



KARJALAISEN KULTTUURIN  
EDISTÄMISSÄATIÖ  
puh. 122 155

*Kalevala Foru*

ROHKEA  
PERINTEINEN  
AITO

*Prisman Kultra*

Kaupakeskus Prisma, Joensuu, Puh. 127 820



Palvelemme  
ma-pe 10-19, la 10-16

  
MEILTÄ SAAT  
BONUSTA

Koska jo reilut kymmenen vuotta sitten päätin, mitä en isona poikana ainakaan tee, olen kuluneen kevään ollut ns. pitkällä lomilla. Lomat jatkuvat ensi kevääseen. Tämän kevään kohokokohdaksi muodostui viikko Levillä Antti Toivolon kokoamassa maanpuolustushenkisessä herraseurueessa. Vaikka vaimo vappuna Leviltä tulneiden uutisvälähdysten perusteella epäili siellä vietetyn kohtuullisen riehakasta lomaa, voin paljastaa hiljentyneemme ainakin yhtenä iltana. Kävimme silloin paikallisessa Marian kappelissa kuuntelemaan Jukka Sirkkalan juontamia ja Pekka Jussilan laulamia Lapin lauluja.

Hiljentyessäni kuuntelemaan Pekan tulkitsemia, pääosin Reino Helismaan tuotantoon kuuluneita lauluja juohtui mieleeni seuraavana päivänä vietetty kansallinen veteraanipäivä. Asia palasi mieleeni seuraavan aamun hiihtolenkillä. Lähdettyämme porukalla hiihtämään tiemme kuitenkin erosivat, koska itse halusin hiihtää ylempänä tunturin rinneellä kulkenutta parempikuntoista, mutta raskaampaa latua ja muut taas alempana kulkevaa helppoa latua. Alempi ei muuten enää silloin ollut tulvien johdosta hiihdettävissä. Olin siis järjestänyt itselleni tilaisuuden henkilökohtaiseen veteraanipäivän hartaushetkeen. Oli juhlavaa palauttaa mieliin veteraaneihin liittyviä asioita ja arvoja hiihtäessäni hiljaiseen valkoisella hangella harvassa männikössä auringon paistaessa sinivalkoiselta taivaalta. Veteraaneista tuli ensimmäisenä mieleeni hyvä ystäväni, kiltaveli Urpo Kupiainen, joka haavoittui viimeisen kerran vapauttaessaan Lappia syksyllä 1944. Matkalukemisenani olleesta Waldemar Erfurtin kirjasta "Suomi sodan myrskyissä" nousi mieleeni kohta, jossa tekijä arvioidessaan suomalaista sotilasta lainasi silloisen ylipäällikön C.G.E. Mannerheimin talvisodan päiväkirjasta: "Sotilaat! Olen taistellut monilla tanteilla, mutta en ole vielä nähnyt teidän veroi-



Pohjois-Karjalan Prikaatin  
esikuntapäällikkö  
everstiluutnantti Kari Jylhä

sianne satureita. Olen ylpeä teistä, kuin jos olisitte omia lapsiani,...". Oli juhlavaa hiihtää vapaan maan sinivalkoisilla hangilla. Kiitos Urpo ja muut asianosaiset.

Heräsi siellä arkisempiakin ajatuksia. Pari kertaa jouduin sivusta seuraamaan ylensyöneen henkilön pyrkimyksiä päästä takaisin suksilleen tasaisella maalla samasta syystä tapahtuneen lankeamisen johdosta. Rajansa kaikella, ja raja on selkeästi ylitetty, jos painoa on niinkin paljon, että ilman muiden apua ei kykene nostamaan rasvojaan jalkojensa varaan. Itse olen painiskellut asian kanssa päivittäin viimeiset parikymmentä vuotta. Päivittäinen fyysinen liikunta tavalla tai toisella on aina ollut helposti hoidettavissa. Fyysinen ponnistelu tuo mukanaan

nälän, jonka sääntely kysyy jatkuvaa itseuria. Parikymmentä vuotta sitten lopetin juustovoileivän syönnin sekä maidon juonin ja elimistön höytysuhteen yhä parantuneessa syön nykyisin välipalaksi enää pelkkää puhdasta leipää veden kera. Oluen juontia olen onneksi joutunut rajoittamaan jo muistakin syistä.

Viime kuukausina on puhuttu voimakkaasti puolustusmäärärahoista verraten niitä muihin valtionhallinnon menoeriin. Suuriin tavoitteisiin ei päästä ilman henkilökohtaisia uhrauksia. Monien maanpuolustushenkisten ihmisten olisi syytä ryhtyä sanoista tekoihin. Yhtenä tehokkaimpana vaihtoehtona on elämäntapojen korjaaminen siten, että sosiaali- ja terveydenhuollon määrärahatarpeet vähenevät. Tällöin yhteisten varojen käytöstä päätäville jää vaihtoehtoja määrärahojen suuntamiseen tärkeimpinä pidetyille toimialoille. Pelkistetysti: lopeta tupakointi, luovuta 10 - 20 kiloa rasvaa maanpuolustukselle ja vähennä alkoholin kulutusta. Tai tee edes jokin edellämäinituista.

Kädessäsi oleva Korpisoturi on syntynyt uudistuneella toimituskunnalla. Heikki Rosenius on viimeinkin kyetty päästämään muihin tehtäviin. Kiitän päätoimittajana Heikkiä monivuotisesta työstä lehden tuottamisessa ja kehittämisessä. Omalta osaltani voin rehellisesti tunnustaa lehden viimeisten numerojen olleen enemmän Heikin kuin minun näköisiäni. Nykyisen lehden taitosta on huolehtinut toimistosiihteeri Mari Nyssönen Merja Arpin ohjauksessa ja valvonnassa. Materiaalin painokuntoon saattamisessa Maria on auttanut toimistosiihteeri Jukka Tiuhonen. Kaikesta juoksevista asioista on vastannut yliluutnantti Taneli Mäkinen, ja rahavirtoja on ohjailnut talouspäällikkö Jari Nousiainen. Lehden tukirenkaan päätöksen mukaisesti lehti on jälleen tiukan tarjouskilpailun jälkeen painettu kokonaan nelivärisenä KM painotilassa.



# POHJOIS-KARJALAN PRIKAATIN ARVOMAAILMAN PÄÄMÄÄRÄNÄ ON, ETTÄ



- prikaati nykyaikaisena ja uudistushaluisena jalkaväen koulutuskeskuksena ottaa huomioon ihmisyyden ja yhteisöllisyyden asettamat vaatimukset sekä
- motivoi henkilökuntaansa korkean ammattitaidon rinnalla kehittymään työssään ja ihmissuhteissaan myös eettistä herkkyyttä omaavina arvo-osaajina.

## KAIKESSA TOIMINNASSAMME KIINNITÄMME HUOMIOTA ERITYISESTI :

- rehellisyyteen ja vastuuntuntoisuuteen
- oikeudenmukaisuuteen
- suvaitsevaisuuteen
- sosiaalisuuteen
- yhteistyökykyisyyteen
- joukko-osastohengen vaalimiseen
- kannustavan työilmapiirin luomiseen
- haluun ja kykyyn kehittyä työyhteisön jäsenenä uusiutuvien tavoitteiden mukaisesti
- erilaisuuden hyväksymiseen työyhteisön voimavarana ja rikkautena
- heikompien jaksamiseen
- taitoon luopua tarpeettomasta vanhasta ja suuntautua niihin tekijöihin, jotka vaikuttavat myönteisesti tulevaisuuteen
- isänmaallisuuden arvojen kunnioittamiseen sekä
- ympäristöarvojen huomioon ottamiseen



## LUOTTAVAISESTI ETEENPÄIN YHTEISESTI SOVITTUJEN ARVOJEN AVULLA

Maamme sotilaalliseen turvallisuuteen liittyvät kysymykset ovat puhuttaneet poliittisia päättäjiä kuluneen talven ja kevään aikana. Keskustelu liittyy hallituksen vuodelta -97 olevan puolustuspoliittisen selonteon tälle vuodelle ajoittuvaan tarkistukseen. Tähän on olemassa perusteltu tarve, jonka luovat erityisesti lähialueittemme ja Euroopan sotilaspoliittisen tilanteen kehittyminen ja kehitysarviot sekä niistä johdettavat mallit maamme kohdistuvista tulevaisuuden sotilaallisista uhkista. Näissä muuttuvissa oloissa joudumme tarkastelemaan myös, vastaako nykyinen yleiseen asevelvollisuuteen perustuva alueellinen puolustusjärjestelmämme sellaisenaan tulevaisuuden uhkamalleihin. Käynnissä olevassa keskustelussa on lisäksi ennen kaikkea kysymys siitä, miten jatkossa kohdennamme käytettävissä olevat vuotuiset puolustushallinnon rajalliset taloudelliset resurssit.

Nyt vappuaattona tätä kirjoittaessani olen luottavaisella mielellä. Uskon, että puolustustamme koskeva tarkistuspäätös tulee nojaa-

maan edelleen painavimmin kahteen puolustuksemme peruskiveen: alueelliseen puolustukseen ja yleiseen asevelvollisuuteen. Näihin mietteisiin olen tullut lukiessani tai kuunnelllessani keskeisimpien päättäjiemme kannanottoja. Arvioin nykyisen järjestelmämme pohjalta ylläpidetyn ja kehitettävän sotilaallisen puolustusjärjestelmämme parhaiten vastaavan myös tulevina vuosina maatamme vastaan kohdistuviin sotilaallisiin uhkiin. Sotilaallisia maanpuolustusratkaisuja on aina tarkasteltava myös historiallisia tosiasioita vasten, ja muutokset on syytä tehdä vain tosiasioihin perustuen.

Uskon myös, että tämän säilytettävän aluejärjestelmän ja yleisen asevelvollisuuden pohjalle rakennetun koulutusjärjestelmän toimivuuden edellytyksenä ylläpidetään maassamme jatkossakin riittävä rauhan ajan varuskuntaverkko. Luotan siihen, että Pohjois-Karjalan Prikaatilla on tärkeä rooli yhtenä maamme sotilaallisen turvallisuuden rakentajana ja ylläpitäjänä tulevaisuudessakin.

Meidän prikaatilaisten onkin huolehdittava siitä, että olemme henkisesti valmiita

ottamaan vastaan uusia asevelvollisten kouluttamiseen ja valmiusasioihin liittyviä haasteita. Monet mittarit kertovat, että olemme menestyneet vuoden 2000 vertailussa muihin joukkoihin verrattuna hyvin. Työilmapiiri joukossamme on puolustusvoimien keskiarvoa korkeampi. Koulutustuloksemme ovat olleet kuluneen vuoden aikana varsin hyvät. Varusmiesjohtajien ja jääkäreiden antama palaute on ollut voittopuolisesti myönteinen ja Itäisen Maanpuolustusalueen joukkojen keskiarvoa korkeampi. Tämä osoittaa, että meillä perusasiat ovat tällä hetkellä hyvin hallinnassa.

Haluamme, että tämä myönteinen kehitys jatkuu. Sen teemme parhaiten noudattamalla tulevaisuudessakin jokaisen työpisteen ja komppanian seinälle keskeiselle paikalle sijoitettuun prikaatimme arvotauluun kirjattuja yhteisesti hyväksymiämme arvoja.

Prikaatin komentaja  
Eversti Asko Kohvakka



**Vahvasti mukana  
elämässä,  
kulttuurissa ja kehityksessä.**

**Sinun etusi!**

 **PKO**







## PALAUTETTA - KERRAN VUODESSAKO?

on aitoa, realistista, objektiivista ja meitä kunnioittavaa. Se ei tarkoita, että meidän tulisi saada vain positiivista palautetta tai kiitosta. Mutta kyllähän jokainen tietää, että positiivinen palaute antaa saajalleen hyvän mielen, kohentaa itsetuntoa ja kannustaa entistä tehokkaampaan työskentelyyn.

Tarvitsemme myös kriittistä palautetta, jotta pysyisimme kehityksessä mukana ja todellisuudentajamme säilyisi. Kriittisen palautteen antamiseen ei tarvita korotettua ääntä, kireää ilmettä, voimasanojen käyttöä eikä syyttävää sävyä. Asiallinen ja neutraali palaute saavuttaa aina kuulijan parhaiten. Ja sitähän palautteen antaja toivoo, että tieto saavuttaisi henkilön ja muutoksia toivottuun suuntaan tapahtuisi.

### Palautteen tarpeellisuus

Palautetta meistä jokainen kaipaa ja tarvitsee niin työssä kuin perhe-elämässäänkin. Se on välttämätön apuväline jokapäiväiseen elämäämme, jotta olisimme tietoisia, mihin suuntaan olemme menossa ja kuinka nopeasti. Tarvitsemme palautetta kasvaaksemme ihmisinä ja kehittyäksemme työssämme.

Mutta miten on käytännössä! Saammeko ja annammeko palautetta? Jatkuvasti? Ja minkälaista palautetta saamme tai annamme?

### Palautteen laatu ja sävy

Olipa palautteen antaja kuka hyvänsä ja miltä tasolta hyvänsä, ensimmäiseksi meidän on mietittävä tapaa, jolla palaute annetaan. Niin hyvän kuin huononkin palautteen voi sanoa joko myönteisessä tai kielteisessä hengessä.

Epäoikeudenmukaista on palautteen antaminen silloin, kun ei tunneta arvioitavaa työtä tai arvioidaan jotakin jonkin epäolennaisen seikan perusteella.

Me tarvitsemme rakentavaa palautetta. Palautetta, joka sisältää tiedon siitä, missä olemme onnistuneet ja missä olemme vielä keskeneräisiä. Tarvitsemme palautetta, joka

### Hiljaisuus palautteena

Mutta entä, jos minkäänlaista palautetta ei kuulu? Ei asiakkailta, työkavereilta eikä esimiehiltä! Ympäriällä on vain täydellinen hiljaisuus! No, onhan sekin palaute!? Ahdistavimmat piirteet työssä ovat usein juuri palautteen ja arvostuksen vähyys. Myönteisen palautteen puuttuessa on vaarana, että kaikki viestit koetaan kielteisinä.

Joskus hiljaisuus viestii, että työt on hoidettu asianmukaisesti, joskus että työtapaihin tai työn tuloksiin ollaan tyytymättömiä. Pystymme aika helposti aistimaan, onko hiljaisuus hyväksyvää vai kielteistä! Olen kuitenkin sitä mieltä, että hiljaisuus on aika epäreilu tapa kertoa toiselle ihmiselle, missä mennään. Sama pätee niin työyhteisössä kuin perhe-elämässäänkin. Emme osaa lukea toistemme ajatuksia, vaan meidän pitää saada kuulla toistemme ajatukset ääneen. Muuten on vaarana, että tulkitsemme toista väärin. Jos asiat ovat hyvin, miksi emme voisi sanoa sitä ääneen työyhteisössä ja kotonakin! Syyt vaikenemiseen lienevät syvällä suomalaisessa kulttuurissa ja jäyhässä luonteenlaadussamme. Opettaahan vanha sananlaskukin, että työ tekijäänsä kiittää jne. Työyhteisössä meidän ei ole kuitenkaan syytä tyytyä

hiljaisuuteen tai siihen, että saamme henkilökohtaista palautetta kerran vuodessa kehittämisseskustelussa. Suullista, henkilökohtaista palautetta tarvitsemme kuukausittain, eikä sitä korvaa työpalaverissa koko työpisteelle yhteisesti annettu palaute.

### Palautteen pyytäminen

Voiko palautteen saamiseksi sitten tehdä jotakin itse? Voi, hyvin paljon! Meillä on nimittäin lupa pyytää palautetta tekemästämme työstä. Palautetta voimme kysyä suoraan henkilökohtaisesti työkavereiltamme, esimieheltämme tai asiakkailtamme.

### Palautteen antaminen

Lähes yhtä tärkeää kuin palautteen saaminen on palautteen antaminen! Jostain syystä meillä on käsitys, että vain esimies voi antaa palautetta alaisilleen. Palautteen antaminen ei ole pelkästään esimiehen tehtävä. Milloin sinä viimeksi annoit palautetta työkavereillesi tai esimiehellesi? Väitän, että palautteen antaminen kotona on paljon helpompaa kuin työpaikalla. Alaisen mahdollisuus antaa palautetta esimiehelleen konkretisoituu ehkä parhaiten kehittämisseskustelussa. Tätä mahdollisuutta ei tulisi sivuuttaa liian kevyesti.

Meidän olisi hyvä nähdä toinen ihminen myös ilman hänen ammatillista statustaan. Tervehtiminen, kuulumisten kysyminen tai pelkkä hymy voivat pelastaa jonkun päivän totaalaisesti. Helppoa ja ennen kaikkea täysin ilmaista!

Kiireinen kevät on meillä takana. Kesä on nyt kauneimmillaan, ja on aika kerätä voimia syksyä varten. Kukin tehköön sen omalla tavallaan! Meidän on otettava tästä kesäisestä päivästä ja tästä hetkestä kaikki irti!

Helteisiä poutapäiviä!

Sosiaalikuraattori Anne Laitinen

Kuva: toimitus

# Osaaminen

on kokonaisuuden hallintaa

PERLOS Oyj on yksi maailman johtavia tarkkuutta vaativien ruiskuvaluttujen kestopuosien, ruiskuvalumuottien, elektroniikkaliittimien ja kokoonpanolinjojen valmistajia.

Perloksen asiakkaat toimivat vaativilla toimialoilla, kuten telekommunikaatio- ja elektroniikkateollisuudessa, lääketieteellisyydessä sekä autoteollisuudessa.



[www.perlos.com](http://www.perlos.com)

**PERLOS**



**Kiltaveljien oma matkatoimisto**

 **SUOMEN MATKATOIMISTO**

Puh. 010 826 8000  
Kirkkokatu 25, 80100 Joensuu



**LEHTOSEN LIIKENNE OY**

TEOLLISUUSKATU 6, 80100 JOENSUU 10, PUH. 013-224 493



*Hyvä päätös - ryhdy  
rahastosäästäjäksi.*

Soita ja kysy lisää:

p. 010 512 4296

 **SAMPO**  
[www.sampo.fi](http://www.sampo.fi)

# TULOSPALKKIO OSANA JOHTAMISTA JA YHTEISTOIMINTAA

Puolustusvoimat on ottamassa käyttöön uutta palkkausjärjestelmää, jossa palkka koostuu kolmesta osakokonaisuudesta: tehtävän vaativuuden mukaisesta VAATI-osasta, henkilökohtaisen työtuloksen mukaisesta HENKI-osasta ja työyksikkökohtaisesta TUPA-osasta. Uuteen palkkausjärjestelmään siirtymistä on harjoiteltu Pohjois-Karjalan Prikaatissa useita vuosia. On laadittu henkilöstön tehtäväkuvaukset ja luokitettu ne eri järjestelmiä käyttäen. Vuosittain on käyty kehittämiskeskustelua, määritetty henkilökohtaiset tulostavoitteet ja arvioitu niiden saavuttamista. Viimeisenä ollaan käynnistämässä tulospalkkiojärjestelmän kokeilua, jossa prikaatin sisällä toimivat tulosyksiköt voivat asetetut tulostavoitteet ylittämällä saavuttaa työyksikkökohtaisen tulospalkkion, joka maksetaan prosentiosuutena palkasta kullekin työyksikön jäsenelle.

Seuraavassa kapteeni Olli-Pekka Männistö kertoo Karjalan Prikaatin ensimmäisistä kokemuksista tulospalkkiojärjestelmän kokeilusta. Kapteeni Männistö toimii Karjalan Prikaatissa henkilöstöosaston päällikkönä ja on toiminut myös asiantuntijana Pääesikunnan henkilöstöosaston järjestämässä tulospalkkio-kokeilun koulutustilaisuuksissa.

## Lähtökohta ja peruseriaatteet

Karjalan Prikaatissa aloitettiin tulospalkkio-kokeiluun liittyvä valmistelu keväällä 1999. Tulospalkkiojärjestelmä liitettiin ajallisesti osaksi joukko-osaston toiminnan ja talouden suunnittelua sekä organisaation itsearviointia. Jo alkuvaiheessa totesimme, että on tärkeää saada tulosyksikön tavoitteet ja tulospalkkio kulkemaan käsikädessä.

Pääesikunnan laatiman tulospalkkioyleisohjeen mukaisesti palkkiosta mainitaan mm. seuraavaa: "Puolustusvoimien palkkapolitiikan tavoitteena on luoda kannustava ja oikeudenmukainen palkkaus. Tulospalkkio on työyhteisön kokonaistulokseen perustuva palkkausmuoto. Henkilöstöä voidaan palkita tulosyksikön tulostavoitteiden ylittämisestä erikseen maksettavalla tulospalkkiolla. Sen tavoitteena on motivoita yksilöä tekemään yhteistä tulosta ja ymmärtämään organisaation tavoitteita. TULOSPALKKIO EI OLE YKSILÖKOHTAISTA PALKKAUSTA. Ajatukset ovat uljaita, mutta miten siirrytään teoriasta käytäntöön ja miten käytäntö palvelee meitä?"

Lähtökohtana Karjalan Prikaatissa tulospalkkio-kokeilun aloittamiseksi oli Pääesikunnan järjestämä koulutustilaisuus tulospalkkiosäännöistä keväällä 1999. Koulutustilaisuuden jälkeen prikaatin johto teki päätöksen tulospalkkio-kokeilun aloittamiseksi vuonna 2000. Samalla allekirjoittanut määritteli toiminnan prosessin koordinoijaksi. Vuoden 1999 aikana tavoitteemme oli henkilöstön kouluttaminen sekä luotettavien mittarien laatiminen (tulospalkkiosäännöt) vuonna

2000 alkavaa tulospalkkio-kokeilua varten.

Tulospalkkiojärjestelmän luominen vuoden 1999 aikana pääpiirteisine aikamäärineen oli seuraava:

- prikaatin koko henkilöstön perehdyttäminen tulospalkkiojärjestelmään (huhtikuu-toukokuu)
- tulospalkkiohenkilöstön koulutus (elokuu)
- tulospalkkiojärjestelmään liittyvien sääntöjen laatiminen (syyskuu-lokakuu) ja lähettäminen tarkastettavaksi Itäisen Maanpuolustusalueen Esikuntaan.

## Henkilöstön koulutus

Toiminnan onnistumisen edellytyksenä on henkilöstön sitouttaminen järjestelmään. Karjalan Prikaatissa ensimmäinen informaatiotilaisuus prikaatin johdolle pidettiin 22.3.1999. Koko henkilöstön koulutus ja informointi toteutettiin huhti-toukokuun vaihteessa. Tilaisuuksiin (seitsemän samansisältöistä tilaisuutta) osallistui noin 350 henkilöä 600:sta. Jo tässä vaiheessa huomattiin, ettei kaikkia pystytä koskaan ainaakaan samanaikaisesti tavoittamaan.

Elokuussa 1999 pidettiin tulospalkkio- ja hallintoyksiköiden laatuvaastaville koulutustilaisuus, jossa kerrattiin tulospalkkiosäännöt ja opetettiin ryhmätyönä tulospalkkiomittarien laatiminen.

## Mittarien laatiminen

Haastavin ja mielenkiintoinen vaihe prosessin edistymisessä oli mittarien laatiminen. Tulospalkkio- ja hallintoyksiköt laativat tulospalkkiomittarit syys-lokakuun aikana. Prosessi jaettiin seuraavasti:

- päätettiin yhteiset mitattavat asiakokonaisuudet:

- tulosbudjetin toteutuminen
- asiakastytyväisyys
- joukkoyksiköiden koulutusta mittaavat mittarit

Lisäksi samantyyppiset organisaatiot (esikunnan osastot/joukkoyksiköt) laativat yhteistyössä omat sääntönsä. Henkilöstöosaston tehtävänä oli laatia "perusasiakirja" ja yhdenmukaistaa sääntöjen ulkoasu. Säännöt esiteltiin johtoryhmälle sekä YT-elimelle marraskuussa 1999. Mittarien laatimisessa tärkeintä on, että käytetään vain jo olemassaolevia mittareita. Vanha viisaus: "Ruutia ei kannata keksiä uudelleen", pätee tässäkin asiassa.

## Havainnot vuoden 2000 tulospalkkiosta Pääesikunnan palaute

Mittarien laatimisen jälkeen jännättiin, miten hyvin olimme tehtävässämme onnistuneet. Pääesikunnalta tullut palaute oli varsin positiivinen, ja se omalta osaltaan loi uskoa tulevaisuuteen. Palaute oli sanatakkasti seuraava: "Karjalan Prikaatin tulospalkkiosäännöt on laadittu huolellisesti. Samantyyppisten tulos-

palkkioyksiköiden (ml. hallintoyksiköt) tulospalkkiosäännöt ovat rakenteeltaan yhdenmukaiset ja korostavat tulospalkkioyksiköiden toiminnan kannalta keskeisiä tulostavoitteita. Tavoitetason saavuttamisen arvioinnin yhteismittalliseksi saaminen on arviointiryhmälle haastava tehtävä, eikä ilmoitettu tulos saa perustua pelkästään tulospalkkioyksikön johtajan omaan seurantaan.

Panssarihuoltolan tulospalkkiosäännöt ovat nykyisellään liian pelkistetyt.

Karjalan Prikaatin tulospalkkiosäännöt antavat hyvät perusteet jatkaa tulospalkkiojärjestelmän käyttöönottoa ja kehittämistä (mm. seurannan mittarit ja tavoitetasot)."

## Muut havainnot vuoden 2000 toiminnasta

Laatuhenkilöstö lähti toimintaan innokkaasti mukaan. Meillä tulospalkkiosta vastaavia kutsutaan "laatuhenkilöiksi", koska tulospalkkiojärjestelmä ja itsearviointi on pyritty nivouttamaan mahdollisimman lähelle toisiaan. Kuitenkaan henkilöstön tiedottaminen ja tulosten seuranta eivät onnistuneet riittävän hyvin poislukien muutamat tulos- tai hallintoyksiköt. Tulospalkkio koettiin otoo- tehtäväksi, ja toisaalta moni asetti 1,5%:n palkkion hyvin kyseenalaiseksi. Mielestäni kuitenkin tulospalkkiojärjestelmällä pystymme varsin helposti toteamaan saavutetut tavoitteemme, ja jos samalla järjestelmästä saa muutaman sata-sen rahaa, onhan se tyhjää parempi. Tässä yhteydessä on muistutettava, että mittarien analysointi eli tuloksen toteamisen tulee olla niin helppoa, ettei sääntöjen laatimisen jälkeen tarvitse rasittaa itseään ylimääräisellä työllä.

## Onnistumisen edellytykset

Tulospalkkiossa, kuten muussakin uudessa ja ihmeellisessä, on kysymys muutoksen johtamisesta. Koko henkilöstölle suunnatut informaatiotilaisuudet ovat tietysti hyviä, mutta useinkaan niissä ei päästä selkeään vuorovaikutustilanteeseen. Kuulijalle jää asiasta usein varsin pintapuolinen käsitys. Kun ihminen ei tiedä jotakin, on helpompi kieltää koko asia. Tämän takia tiedottaminen tulisikin hoitaa mieluummin pienryhmissä. Näin myös tulospalkkion osalta.

Kaikesta uudesta syntyy lähes aina muutostavastarintaa. Tämä on esimiesten hyväksyttävä, koska muutostavastarinta ilmaisee, että ihminen ajattelee. Tärkeää on jatkaa tiedottamista ja antaa henkilöstön tutkia asian hyvät ja huonot puolet. Vain tällä tavalla voimme kaikki sitoutua muutokseen ja sen kautta kehittyä ja oppia. Tulospalkkion osalta tärkein oppi, jonka voimme saada, on yhteisen työn tekeminen. TAVOITE KIRKKAANA MIELESSÄ.

Tuparterveisin kapteeni Olli-Pekka Männistö Karjalan Prikaatista

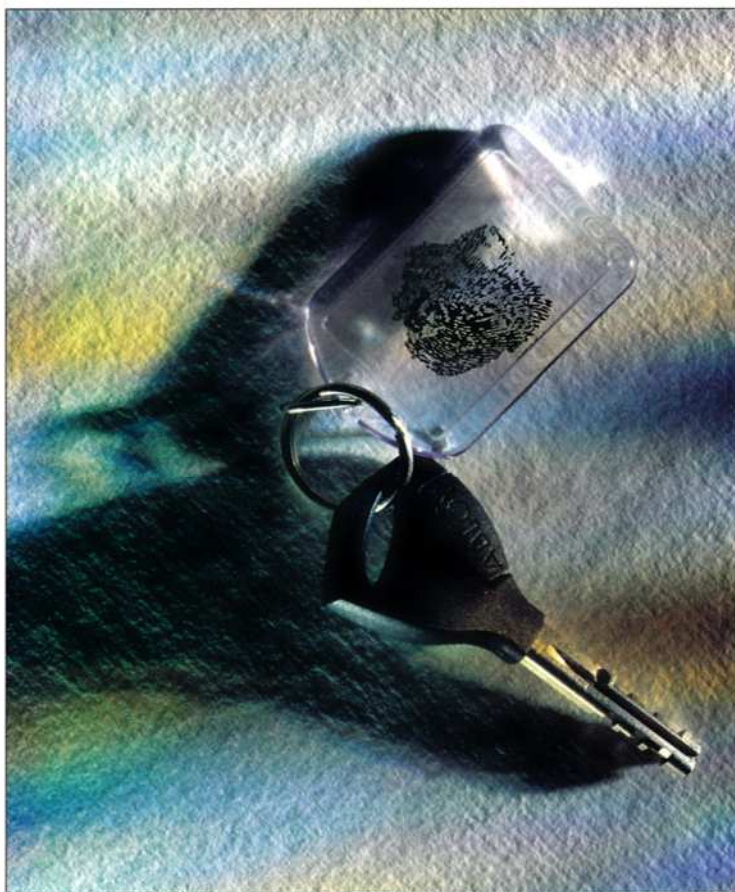

## ABLOY® EXEX ID - *Kaksinkertaista turvallisuu*



"tietyllä tavalla  
hyvin  
inhimillinen..."

### PAIKALLINEN, INHIMILLINEN, INNOVATIIVINEN

Tikka Communications on moderni tietoliikenneyritys, joka tarjoaa kansainvälisesti korkealuokkaisia viestintämahdollisuuksia. Yhdessä asiakkaidemme kanssa rakennamme nykYTEKNOLOGIAA hyödyntäen yksilöllisiä tietoliikennetkaisuja heidän kilpailukykyään edistämään. Tarjoamme sisällöntuottajille laadukkaan palvelualustan, jonka avulla välitämme mahtavia elämyksiä asiakkaillemme. Pyrimme myös siihen, että meitä on helppo lähestyä. Alueen asukkaiden palvelijana haluamme tarjota kilpailukykyisiä tuotteita ja palveluja sekä kehittyä viestivän kodin asiantuntijaksi.



Joensuu Kauppakatu 17, 80100 Joensuu, p. (013) 265 2111, avoinna ma - pe 9-17  
Kitee Kiteentie 8, 82500 Kitee, p. (013) 220 122, avoinna ma - pe 10 - 14



**tikka**  **com**

# JÄNIKSEN- PYYNTIÄ

Puolustusvoimat järjesti yhdessä rajavartioston kanssa 70- ja 80-lukujen vaihteessa henkilöstölleen virka-ajalla ilmaisia lomamatkoja täydellä yöspidolla, ja niistä sai vielä sotaharjoituskorvaukset. Pääsin itse osalliseksi näistä reissuista viisi kertaa 8-10 päivää kerrallaan. Kysymyksessähän oli ns. luonnonmuonakurssit, joita järjestettiin sissikoulutusta antavalle henkilökunnalle. Silloisesta KarJP:sta samoille kurseille osallistuivat ainakin ltn evp Timo Kurki ja sotmest evp Kauko Romppanen.

Vuoden 1980 lopussa, marras - joulukuun vaihteessa, oli meitä kurssilaisia Lapissa Hammastunturin kupeessa kolme neljän hengen partiota. Partiooni kuuluivat itseni lisäksi ltn Vainio LjK:sta, yliv Palonen HämR:stä ja reskers, graafikko Matti Arkko Mikkelistä. Partiomme asui pienessä autiomökissä Hammajärven rannassa.

Matti Arkko oli mukana ns. vanhojen metsästyskeinojen - mm. ansapyyntin - asiantuntijana. Matin metsästys- ja kalastusaiheisia piirroksia voimme postikorttien lisäksi ihailla mm. sotaväen Luonnonmuonaohjeesta, jonka olemassaoloa nykypolvi ei taida enää tunteakaan. Matille Luoja oli piirustustaitojen lisäksi antanut loistavat kertojan lahjat ja olemuksen, josta ei aina ottanut selvää, oliko kysymyksessä lintu vai kala. Matti on muuten nykyään K-kauppiana juvalaisia jututtamassa.

Päivä tuohon vuodenaikaan oli lyhyt ja nukkumaan käytiin aikaisin. Eräänä iltana nukkumaan asetuttaessa, kun valot oli sammutettu, Matti könsyi omalle paikalleen kämpän nurkassa olevan laverin yläpetiin. Kämpässä oli hiljaista. Uni ei vielä varsinaisesti painanut kenenkään luomia, ja senpä takia kuului vähän väliä kylkeään kääntävän miehen aiheuttama kahahdus. Miehet valmistautuivat muutoin ääneti tulevaan jahtipäivään.

Hiljaisuuden katkaisi Matin puolittainen kysymys: "Kun ei tunnu vielä kettään nukkuttavan, minäpä voisin kertoa teille iltasavun, eli tarina on kyllä ihan tosi", hän aloitti. Myöntyviä ynähdyksiä kuului eri puolilta lavereita.

"Niinkun tiijättä, minun isäukko oli niitä vanhan kansan metästäjiä, jolta löyty metästyskonstia joka lähtöön. Vieraille se ei konstijaan yllesä palajastana, mutta mulle se joskus suatto niistä huastoo. Olin siihen aikaan kansakoulua käyvä poejanmulukku, kun isä-

ukko yhtenä kevätiltana, hankijaisten aekoihin, innostu mulle paljastamaan salasuksiaan jäniksen pyyvöstä", hän aloitti ja oli kotvan ääneti.

Vainio ei malttanut olla kauan hiljaa, vaan kysyi: "No, minkälaisia erinomasia temppejuja se isäs jänisjahtia varten sulle opetti?"

" Ei se konstija mittään jänisjahtia varten opettana, vaan se metästys ol ihan muunlaista. Ja voihan minä kertoo loputtii, jos työ maltatta vuan kuunnella. Mutta sen minä sanon teille, että näestä jutusta ei oo miära huuvelta sitten tämän porukan ulokopuolella. Näitä pyyntitapoja ei oo nimittäin kerrottu millään muotoo metästyslaessakaan. Sitä minä vuan, että ei teijän poejat esmerkiks jää laettomuuksista kiinni. Ite suatta tieteniin kokkeilla, työhän vastootta itestännä", totesi Matti Vainiolle kuin loukkaantuneena.

"Isä ol yhtenä kevväänä hankikannon aekaan männä ruokakomerolle ja tonkina sieltä niitä vähiä mausteita, mitä siihen aiekaan mökkilöessä yllesä ol. Se ol löytännä mausteitten joukosta kokonaisia mustapippuria ja valakeeta pippuria. Se ol kiärinä mustat pippurit nenäliinaasa ja asettana sen uunin vieressä siihen aikaan olleelle hakkuupölökylle ja takoana sen piällä pippurit vähän hienommiks. Sitten isäukko ol sotkena molemmat pippurit tyhjään suolasirottimmeen. Kun siten siäennuste ol luvanna kuutamooitää, isä ol pistänä sirottimen taskuusa ja lähtenä pistämään jänispyyntöö kuntoon.

Ennen hankijaisten tulloo ol ollu sen verran lauhaa, että peltoin reunolta ol kivikot alakaneet näkyvä. Siihen aikaanhan mökkiläisetti raivas peltotilikkujaan kivistä porroomalla kivviin reiät ja räjäyttämällä kivet sitten palasiks. Näetä teräväkulumasista ampukivistä kasattuja kekoja ja raunioitahan on vielä hii peltotilikkuin ympärukset täännä. Oottahan työ huomanna?", kysyi Matti lopettaen kertomuksensa.

" Kyllä ollaan huomattu, mutta mitä ne ampukivet tähän kuuluu", kysyi Vainio malttamattomana. " Kerrohan isäs metästysvinkit loppuun", hän usutti jo Mattia.

" En nyt meinoo kertoo isän metästysvinkijä ihan loppuun asti, mutta tämän yhen,

minkä alotin, kerron kyllä. Eli isä lähti kävelsimään pitkin pellon reunoja. Kun se näk hangelta pilikistävän essiin ampukiven tahi kivviin teräviä kulumia, se otti pippuriseospurkin taskustaan ja sirotteli pippuria kiville ja niitten viereen. Ei se toin perrään ihan joka ampukiven viereen sitä pippuria ripotellu. Kivviin vieressä piti olla lisäks ohuvia pajuja tai huapoja, ennen kun se alako kylyvöhommiin. Kun se ol kierrelly peltosa eli pippuripurkki ol tyhjä, ol pyytö sitten valamis", lopetti Matti kertomuksensa kylkeään kääntäen ja vaieten.

"No siinäkö se konsti sitten oli? Että pippuria hangille?", kysyi Palonen malttamattomana.

" No, jos sinä malttasit kuunnella loppuun, niin voisihan miä kertoo loputtii", vastasi Matti pidettyään Palosta muutaman sekunnin jännityksessä.

" No, seuraavana yönä ol tosiaan kuutamoo, ja kun ol kevät niin jäniksiä ol hankijaisella runsaasti liikkeellä jo kosiohommiinniä takia. Isä nous uamalla aikasee, ehti kässiisä tyhjän jutesäkin ja lähti sitten kiertelemään pellon reunoja. Kun se palas takasi vartittunin piästä pihhaan, ol sillä säkissä kaheksan jänistä.

Jäniksille ol niät kosiohommiisa välissä tulunna huikonen, ja ne ol ruvenneet syömään. Syyvessä siinä ampukivviin vieressä olleita pajuja eli huapoja ne olivat vetäneet pippuria henkeesä. Jänisten vainua ol ruvenna sen verran kutittamaan, että niiltä ol piässä aivastus. Jollain onnettomalla ol ollunna niin huono tuuri, että ol lyöny piäsä terävään ampukivveen ja kuollu pois. Nuama tosin muutamalla vieterikintulla ol hakkautuna aika pahan näköseks, mutta eipä tarvinnan niistä pupuloeta syyvessä haulia syleksiä. Eli tämän mösen konstin se isä kerran paljasti, ja työ ootta ensimmäiset, jotka minun lisäksi sen tietää. Muistutan vielä, että näistä jutusta ei oo tarpeen sitten huuvelta. Eiköhän käävä nukkumaan", sanoi Matti, käänsi kylkeään ja vaieni.

Olen kokeillut Matin neuvomaa jäniksenpyyntitapaa kahdenkymmenen vuoden ajan ja tuloksetta. Joten ei tapahtune vahinkoa, vaikka Hammajärven autiotuvalla annettu hiljainen vaitiololupaus olla kertomatta kellekään tuota erinomaista pyyntikeinoa rikkoontuisikin.

Teksti: Ahti Korhonen

## YLENNYKSET

Tasavallan Presidentti on ylentänyt 4.6.2001 seuraavat Pohjois-Karjalan Prikaatissa palvelevat:

### KAPTEENIKSI:



yliluutnantti  
Ville Antti Haapala



yliluutnantti  
Mika Petri Kuutsa

### LÄÄKINTÄYLILUUTNANTIKSI:



lääkintäluutnantti  
Antti-Sakari Niemi

### LUUTNANTIKSI:



vänrikki  
Mikko Samuli Ahtinen



vänrikki  
Reima Jaakko Kontkanen



vänrikki  
Marko Tapio Ylönen

vänrikki  
Juha Martti Ratinen

## POHJOIS-KARJALAN SOTILASLÄÄNIN KOMENTAJA ON YLENTÄNYT RESERVISSÄ KERSANTIKSI 4.6.2001:



sotilasammattihenkilö  
Seppo Kalevi Kyllönen

## VALTION VIRKA-ANSIOMERKIT

Tasavallan Presidentti on 1.12.2000 myöntänyt virka-ansiomerkkit seuraaville Pohjois-Karjalan Prikaatissa työskenteleville valtion virkamiehille:

kokki Pirjo Anneli Hyttinen  
sairaala-apulainen Raija Anneli Meskanen  
sairaala-apulainen Eine Marjatta Mölsä

## SOTILASANSIOMITALIT

Puolustusvoimain komentaja on myöntänyt 4.6.2001 sotilasansiomitalit seuraaville Pohjois-Karjalan Prikaatissa palveleville tai yhteistyötahoille:

ylikersantti Jari Fredrik Hiltunen  
rouva Satu-Marja Merentie-Östman  
aluepäällikkö Jorma Antero Mikkonen

## KUNNIAMERKIT

Tasavallan Presidentti, Suomen Valkoisen Ruusun ja Suomen Leijonan ritarikuntien suurmestari, on 4.6.2001 myöntänyt Pohjois-Karjalan Prikaatissa palveleville seuraavat kunniamerkit:

### SUOMEN VALKOISEN RUUSUN I LUOKAN RITARIMERKKI:

everstiluutnantti  
Kari Olavi Jylhä

### SUOMEN VALKOISEN RUUSUN ANSIORISTI:

yliluutnantti Ari Tapio Eskelinen  
yliluutnantti Jukka Tapani Herrala  
yliluutnantti Jukka Ilmari Päivinen  
yliluutnantti Aimo Juhani Sairanen  
yliluutnantti Hannu Sakari Sihvonen  
yliluutnantti Hannu Johannes Torvinen

### SUOMEN LEIJONAN ANSIORISTI:

luutnantti  
Riku Tapani Mölsä

### SUOMEN VALKOISEN RUUSUN I LUOKAN MITALI KULTARISTEIN:

sotilasmestari Jarno Juhani Asikainen  
sotilasmestari Lauri Timo Tapani Hattunen  
sotilasmestari Martti Riekki

### SUOMEN VALKOISEN RUUSUN MITALI:

kokki Hillevi Helena Invenius

## SIIRROT

Kapteeni Janne Karhiaho 1.1.2001 Puolustusvoimien Kansainväliseen Koulutuskeskukseen.

Yliluutnantti Seppo Mähönen 1.2.2001 Pohjois-Karjalan Sotilasläänin Esikuntaan.

## HENKILÖKUNTAAN HYVÄKSYTYT

Yliluutnantti  
Mika Kuutsa 1.1.2001

Luutnantti  
Petri Peltoniemi 1.1.2001

Vänrikki  
Karri Kalenius 1.1.2001



Sotilasammattihenkilö  
Vesa Tuovinen 1.1.2001



Kenttäsaaraanhoitaja  
Pasi Kyöttinen 1.1.2001



Ravitsemistyöntekijä  
Tarja Muranen 1.1.2001

Kokki  
Jenni Eronen 1.1.2001

Soittaja  
Jarkko Mustonen 1.1.2001



Vänrikki Jarno  
Kirjavainen 27.1.2001



Vänrikki  
Jani Pajari 27.1.2001



Vänrikki  
Jani Särkiranta 27.1.2001



Kenttäsaaraanhoitaja  
Jussi Kalinen 29.1.2001



Asentaja  
Markus Juutinen 1.2.2001

Luutnantti  
Mika Räisänen 1.6.2001

## RESERVIIN

Sotilasmestari  
Kauko Romppanen 1.2.2001

Sotilasmestari  
Pekka Utriainen 1.2.2001



Majuri  
Veijo Härkin 1.4.2001

Yliluutnantti  
Matti Hirvonen 28.5.2001

## SIVILIIN

Kokki  
Helena Salmelainen 1.1.2001

Ravitsemistyönjohtaja  
Katri Määttä 1.1.2001

Asentaja  
Kimmo Konttinen 1.1.2001



Viestittäjä  
Irja Hyttinen 1.3.2001

Ravitsemistyöntekijä  
Paula Pöljö 1.4.2001

Toimistosihtööri  
Juha Rissanen 6.5.2001

# OLEMME TUKENEET POHJOIS-KARJALAN PRIKAATIN TOIMINTAA



Joensuun kaupunki



Kontiolahden kunta



Pyhäselän kunta



Kesälahden kunta



Liperin kunta



Kuopion kaupunki



Varkauden kaupunki



Leppävirran kunta



Vehmersalmen kunta



Varpaisjärven kunta





Vuodenvaihteen kotiuttamistilaisuudessa laskettiin seppele Kollaan Vasamalle.

Vuodenvaihteessa kotiutettiin tammikuussa 2000 palvelukseen astuneet johtajat ja erikoismiehet sekä heidän joukkotuotannon mukaiset 180 vuorokautta palvelleet jääkäriensä, jotka astuivat palvelukseen 2000 heinäkuussa. Kyseisiin sodanajan joukkoihin koulutetut 270 vuorokauden erikoiskoulutuksen saanut miehistö kotiutettiin 29. 3.2001

**OHJ ON 180. 270. 362**

**Jalkaväkisäätiön mitali**

Vänrikki Markkanen Kyösti Juhani  
Kersantti Laitinen Olli-Pekka Juhani  
Korpraali Hyttinen Jari Tapani  
Korpraali Vuorikari Kalle Aleks

**Reserviupseeripiirin palkinto**

Vänrikki Saikkonen Tommi Viktor

**Hyvän jääkäriin palkinto**

Korpraali Naumanen Pekka Heikki Markus  
Jääkäri Pesonen Harri Petter  
Jääkäri Roponen Jukka Olavi  
Jääkäri Tiainen Mika Tomi J

**PKarPr:n Killan stipendi**

Vänrikki Vainikainen Juha Ensio  
Kersantti Saarelainen Markku Antero  
Korpraali Hänninen Ari Antero  
Korpraali Lohtander Teemu Antero

**Reserviläispiirin palkinto**

Kersantti Seppänen Saku Juhani  
Korpraali Hyttinen Jussi Kalevi

**Kummikunnan palkinto**

Vänrikki Vestman Jussi Jeremias  
Vänrikki Saarijärvi Eero Olavi

Kersantti Huttunen Mikko Viljo P  
Kersantti Wallenius Saku Markus O  
Kersantti Ventola Kalle Tapio  
Alikersantti Tarnanen Petri Kristian  
Alikersantti Nevalainen Juha Petteri  
Alikersantti Tuovinen Jarkko Tapio  
Korpraali Mäkinen Kai Kristian  
Korpraali Ovaskainen Markus Johannes  
Korpraali Rimpinen Rami Kaleva  
Jääkäri Repo Teemu Antti O  
Jääkäri Koistinen Olli Kari T

Jääkäri Toropainen Tero Kristian  
Jääkäri Summanen Tuomo Petteri  
Jääkäri Ronkainen Mikko Ilmari  
Jääkäri Koskinen Olli Paavo T

**Viestikillan stipendi**

Alikersantti Partinen Mikko Olavi  
Jääkäri Kuusela Markku Antero

**Sotilasapiston muistoesine**

Vänrikki Laulajainen Sami Tapani  
Alikersantti Tohkanen Jaakko Matias  
Jääkäri Taipale Jukka Petteri



Kevään kotiuttamistilaisuudessa nautittiin kahvin lisäksi letkeää kahvittelumusiikkia.



# EI MIEHEKKÄÄSTI - VAAN RYHDIKKÄÄSTI

Vuoden 2001 tammikuun saapumiserän vala vannottiin 17.2. Liperissä. Aurinkoisessa pakkasäässä oli valatilaisuutta saapunut seuraamaan noin kolmen tuhannen omaisen ja paikkakuntalaisen joukko. Valapäivän tapahtumat noudattivat vanhaa perinnettä seppelenlaskuineen ja ohimarsseineen. Itse valakaavaan oli syksyllä tehty pieniä muutoksia.

Juhltilaisuudet aloitettiin jo torstaina järjestämällä sotiemme veteraaneille ja alueen koululaisille maanpuolustusjuhla. Maanpuolustusjuhla koostui pääasiassa soittokuntamme esityksistä ja kokosi yläasteen liikuntasalin ääriään myöten täyteen maanpuolustushenkisiä ihmisiä.

Varsinainen valapäivä aloitettiin seppelenlaskulla sankarihaudoilla. Sen jälkeen siirryttiin koulukeskukseen, missä ensimmäisenä oli sotilasvakuutus. Kaavan luki vakuuttajille esikuntapäällikkömme Kari Jylhä. Valakaavaan 1.9.2000 tehdyt muutokset luettiin

nyt ensimmäistä kertaa prikaatimme valatilaisuudessa.

Sotilasvakuutus tilaisuudesta siirryttiin urheilukentälle, jonne joukot olivat järjestyneet paraatikatselmusta ja valan vannomista varten. Prikaatimme komentaja Asko Kohvakka tarkasti joukkonsa ja siirtyi vastaanottamaan alokkaiden juhllista lupausta. Alokkaat vannoivat valansa joukko-osastomme lipun, komentajan ja omaistensa edessä valakaavan mukaisesti: kunnollisesti ja ryhdikkäästi. Valakaavan luki Liperin kunnanvaltuuston puheenjohtaja Eero Reijonen. Valan vannomi-

sen jälkeen juuri nimitetyt jääkärit näyttivät vielä ryhdikkyyttään suorittaessaan täsmällisen ohimarssin Koulutiellä.

Ohimarssin jälkeen alkoi vapaampi osuus omaisten kanssa, jonka aikana oli mahdollisuus tutustua puolustusvoimien kalustoon. Kenttäkeittimistä jaettiin perinteistä hernekeittoa, joka tekikin hyvin kauppansa kylmässä pakkasäässä. Tuoret jääkärit pääsivät valalomalleen heti tilaisuuden jälkeen.

Teksti ja kuvat: toimitus

## LOPPIAISEN VIETTOA

Teksti ja kuvat: toimitus



Kummikuntatilaisuuden jälkeen 5.1. 2001 vietettiin perinteisiä loppiaisen cocktailkutsuja.



Prikaati kutsui 5.1.2001 kummikuntiansa edustajat vieraakseen ja muisti kummikunta lahjoittamalla Prikaatin historiateoksia. Tilaisuudessa kirkkoherra Miettinen Outokummusta vastaanotti prikaatin joukko-osastoristin.



## TE-KESKUKSEN VIERAILU 1.3.2001

TE-keskus vieraili prikaatissa maaliskuun alussa. Vierailu koostui prikaatin komentajan turvallisuuspolitiikan oppitunnista, tutustumisesta varusmieskoulutukseen sekä rentoutumisesta uimahallissa ja sotilaskodissa.

## TERVEITÄ AAMUJA -TAPAHTUMA

Terveitä aamuja -tapahtuma vietettiin 1. 3. 2001. Terveystapahtuman järjestämiseen osallistuivat Terveys ry, Savuton Pohjois-Karjala Projekti, Maito ja terveys ry, Hengityслиitto HELI, Joensuun kihlakunnan poliisilaitos, Joensuun A-Klinikka, Pohjois-Karjalan ammattikorkeakoulu, Suomen Punainen Risti, Jyväskylän yliopiston terveystieteidenlaitos sekä Jyväskylän ammattikorkeakoulun sosiaali- ja terveysala. Tapahtuma täytti sille asetetut vaatimukset.

Ryhmä varusmiehiä kuuntelemassa huumevalistusta.



## BULGARIAN PUOLUSTUSVOIMIEN KOMENTAJAN VIERAILU

Bulgarian puolustusvoimien komentaja kenraali Miho Mihov ja Suomen puolustusvoimain komentaja kenraali Gustav Hägglund vierailivat seurueineen Pohjois-Karjalan Prikaatissa 30.3.2001. Vierailu liittyi kenraali Gustav Hägglundin isännöimään Bulgarian komentajan Suomen vierailuun. Seurueeseen kuuluivat komentajan adjutantti eversti Ivan Koev Atanasov, prikaatiamiraali Miroslav Ivanov Chipev, suurlähettiläs Elena Kirtcheva sekä tulkki, rouva Svetla Nedelcheva. Puolustusvoimista vierailuun osallistuvat komentajan lisäksi kenraaliluutnantti Vesa Kämäri, puolustusvoimien komentajan

adjutantti majuri Vesa Virtanen sekä majuri Timo Kattelmäki. Prikaatissa vierailun isäntänä toimi prikaatin komentaja.

Prikaatissa esiteltiin maavoimien antamaa varusmieskoulutusta. Esittelyt aloitettiin perinnehuoneesta, jonka jälkeen vieraat halusivat tutustua varusmiesten majoitustiloihin ja muonituskeskukseen.

Muonituskeskuksesta siirryttiin maastoon, jossa varusmieskoulutusta esiteltiin varsin laajasti. Esittelyssä oli kranaatinheitin-, ampuma-, taistelujouneuvon kuljettaja-, taistelijan simulaattori-, sotilaspoliisi- ja hiihtokoulutusta.



Perinnehuoneen kahvihetki.

Hiihtokoulutus esiteltiin Höytiäisen jäällä laavulle katetun kenttälounaan aikana. Hiihtokoulutuksen pitopaikka yllätti vieraat siinä määrin, että he halusivat itsekin kokeilla jään kantavuutta.

Vierailun päättyessä kenraali Hägglund kuvasi vierailua erittäin onnistuneeksi ja kiitti prikaatin komentajan kautta koko prikaatia.



Odotusta lentokentällä.

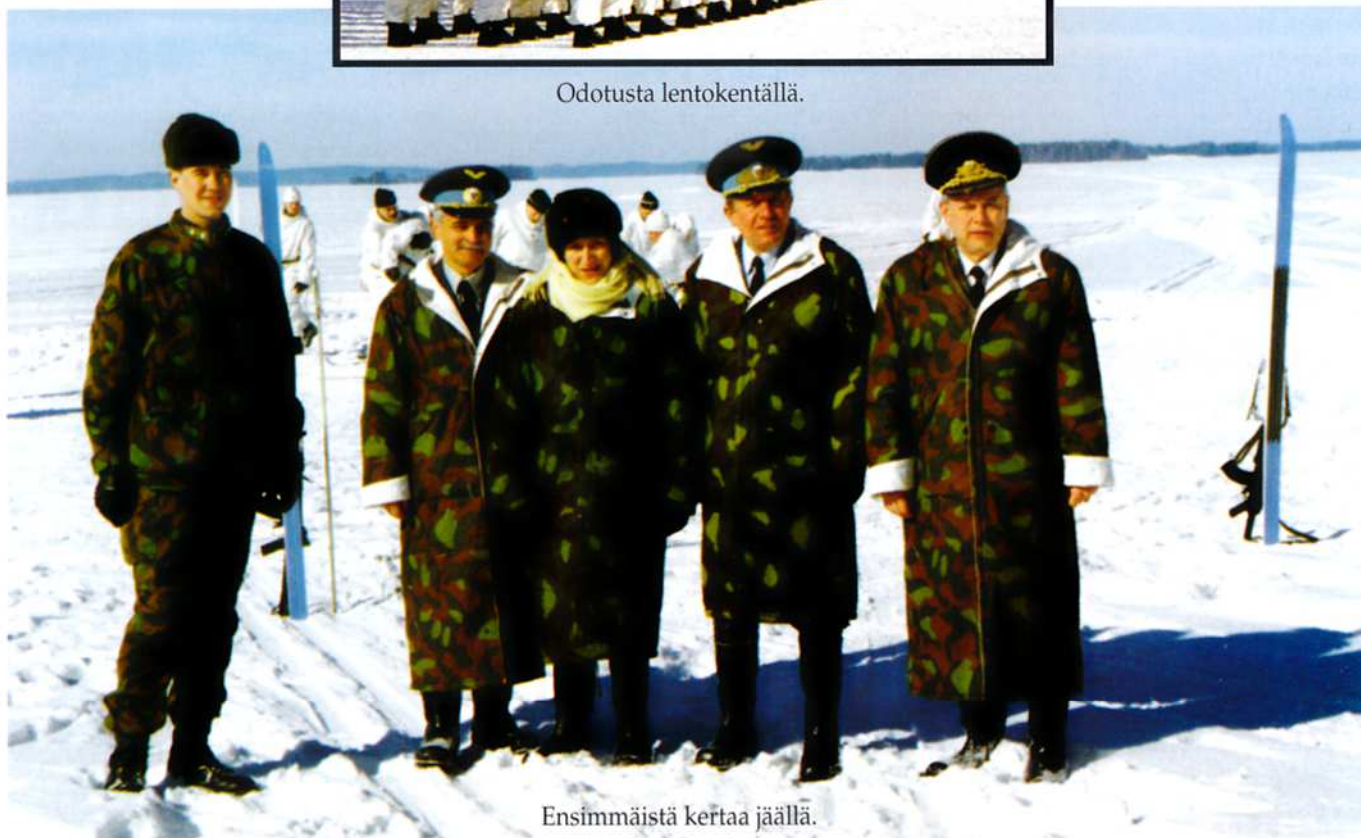

Ensimmäistä kertaa jäällä.

Teksti ja kuvat: toimitus

# SOTILAINEN KAUKALOPALLOMESTARUUS RATKAISTIIN KONTIOLAHDESSA

Kaukalopallo on joukkue-  
peli, joka vaatii pelaajilta  
taistelulentän taitoja: no-  
peutta, tarkkuutta, harhau-  
tuksia, älykkäitä oivalluksia,  
taidokasta mailankäsittelyä  
ja joukkuehenkeä, kuvasi la-  
jia kilpailujen suojelija pri-  
kaatinkomentaja Asko Koh-  
vakka, kun Kontiolahdessa  
ja Enossa järjestettiin Soti-  
lasurheiluliiton kaukalopal-  
lomestaruuskilpailujen A- ja  
B-sarjat 30.-31.3.2001.

Ajatus turnauksen järjestämiseen heräsi edel-  
lisenä talvena, jolloin PKarPr:n kummi-  
joukko-osasto, Värmlannin prikaati, oli vie-  
railulla Kontiorannassa. Tuolloin vieraille jär-  
jestettiin kaukalopallon kutsuturnaus, jonka  
onnistuminen innosti ottamaan seuraavan as-  
keleen. Kontiolahden Varuskunnan Urheili-  
jat päätti hakea vuoden 2001 SotUL:n kau-  
kalopallokisojen A- ja B-sarjoja. Turnaus oli  
tuolloin jo periaatteessa myönnetty Kotkaan,  
kun hakemus Sotilasurheiluliiton toimistoon  
saapui. Sittemmin henkilökunnan C-sarjan  
ja varusmiesten turnauksen järjestäjä Rova-  
niemi joutuikin perumaan isännöitynsä jää-  
hallipulan takia ja SotUL teki ratkaisun: A- ja  
B-kisat Kontiolahdelle, jossa aiemmin ei tur-  
nausta ole järjestetty ja C- sekä varusmiesten  
kisat Kotkaan.

Suunnitelmien mukaan pelipaikat olivat  
Joensuun jäähalli ja Kontiolahden Kontio-  
halli, mutta viikkoa ennen turnausta tuli  
kylmä suihku niskaan, kun lehdessä komeili  
juttu Joensuun jäähallin jäähdytysputkiston  
rikkoutumisesta. Kuumenneita puhelinlinjoja

Sotilasurheiluliiton kaukalopallomestarit  
2001. Keuruun Varuskunnan Urheilijat.



Ville Keinänen (kuvassa) ja Jeri Kerkkonen piiskasivat KontVU:n kovaan vireeseen  
ottelussa Rovaniemeä vastaan.

myöten kilpailun johtaja Markku Kejonen on-  
nistui nopealla toiminnallaan saamaan toi-  
seksi pelipaikaksi Enon jäähallin Joensuun ti-  
lalle. Näin turnaus saatiin vietyä läpi koh-  
tuullisissa olosuhteissa Kontiohallin ollessa  
ykkösareena.

Sotilasurheiluliiton kaukalopalloturnaus  
järjestettiin nyt 19. kerran. Turnaus järjestet-  
tiin ensimmäisen kerran vuonna 1983, jolloin  
se pelattiin sarjamuotoisena ja pelaajia oli  
noin viisikymmentä. Laji on vuosi vuodelta  
lisännyt suosiotaan niin, että nykyisin pela-  
taan jo kolmella henkilökunnan sarjatasolla ja  
yhdessä varusmiessarjassa. Näissä sarjoissa  
oli yhteensä 13 lohkoa ja 52 joukkuetta eli  
yhteensä noin 750 pelaajaa. Kontiolahdessa  
pelatussa A-sarjassa pelasi kahdeksan jouk-  
kuetta ja pääosin Enossa pelatussa B-sarjassa  
16 joukkuetta. Tästä voidaankin todeta, että  
kaukalopallo on selkeästi eniten henkilöstöä  
liikuttava kilpailumuoto Puolustusvoimissa.

Vaikka turnauksen järjestäjänä olikin Kon-



tiolahden Varuskunnan Urheilijat, ei kisoista  
olisi tullut näin onnistuneet ja korkeatasoiset  
ilman prikaatin tukea. Siitä suuri kiitos pri-  
kaatille ja ennen kaikkea niille, jotka olivat te-  
kemässä tärkeää työtä turnauksen onnistu-  
miseksi ja läpiviemiseksi, lausahti KontVU:n  
sihteeri Esa Kärki turnauksen päätyttyä. Pa-  
laute, jota osallistujat antoivat oli pelkästään  
positiivista ja kehuivat järjestelyjä loistaviksi.  
Mutta niinhän ne ovat PKarPr:ssa aina ol-  
leet.

## Yllätyksellinen A-sarja

A-sarjaa viime vuosina hallinneet Riihimäen  
Varuskunnan Urheilijat ja Lievestuoreen Va-  
rikon Urheilijat olivat turnauksen suurimmat  
ennakkosuosikit. Sarjan muut joukkueet oli-  
sivat onnistuessaan taistelemassa mitaleista.  
Niin myös isäntäjoukkueen tavoitteena koti-  
kisoissa oli kirkastaa aiempien kisojen kaksi  
neljättä sijaa lopultakin mitaliksi.

KontVU:n kivijalkana oli koko turnauksessa  
erinomaisesti pelannut maalivahti Marko Ylönen,  
joka päästi turnauksen maalivahdeista vähiten  
maaleja taakseen. Puolustajista varminpia otteita  
esittivät tutusti Mikko Saastamoinen ja Otto  
Katainen sekä täksi kaudeksi mukaan tullut Antti  
Niemi, joka toi selvästi tarvittavaa kovuu-  
tta takalinjalle. Hyökkäyspään tehokkain oli  
Janne Pietarinen, joka kahdessa viimeisessä  
ottelussa

yltyi pelipäälle. Tehoja hänelle kertyi kuusi maalia ja kolme maalisyöttöä.

Joukkueen suurin ongelma olikin viimeistely, josta kertoo alkusarjan kolmessa pelissä tehdyt seitsemän maalia. Ensimmäisessä ottelussa KontVU I hävisi viime vuoden kolmosille MikVU:lle 1-3 johdettuaan ottelua pitkään 1-0. Toisessa ottelussa vastaan luisteli edellisen vuoden mestari RiiVU, ja sama kaava toistui. 1-0 ja 2-1 johto ei pitänyt, vaan RiiVU tuli rinnalle ja ohi, 2-3. Alkusarjan viimeisessä ottelussa HelVU I kaatui 4-2, ja näin seuraavan päivän vastustajaksi asetui Rovaniemi. Nousijajoukkue jäi ottelussa statistin rooliin KontVU:n pölyttäessä sitä numeroin 8-1.

Niinikään LieVU kompasteli jo alkusarjassa ja joutui tyytymään putoamiskamppailuun Helsingin Varuskunnan Urheilijoiden I joukkuetta vastaan. Varikon pojat antoivat HelVU I:lle kylmää kyytiä numeroin 11-2, ja näin molemmat edellisten kisojen nousijajoukkueet HelVU I ja RovVU joutuivat palaamaan takaisin B-sarjaan.

Valkealan Varuskunnan Urheilijoiden I joukkue oli mukana vain kahdeksalla kenttäpelaajalla, mutta pelasi erittäin järkevästi ja kurinalaisesti. Välierässä joukkue pudotti MikVU I:n numeroin 5-3 ja meni loppuotteluun. Keuruun Varuskunnan Urheilijät eteni turnauksen loppuotteluun erittäin tasaisella joukkueella. Välierässä hallitseva mestari joutui poistumaan kaukalosta vasta rangaistuslaukauskilpailun jälkeen.

Mikkelin Varuskunnan Urheilijoiden I joukkue yllätti sekin tasaisuudellaan. Välierässä joukkue joutui taipumaan Valkealalle, mutta pronssiottelussa kaatui kahden edellisen vuoden mestari selkein 9-2 numeroin. Kontiolahdesta Mikkeliin siirtynyt Jukka Tuuri vertyi turnauksen edetessä hyvään vireeseen ja sai kauan mestänsä mitalin taskuunsa.

Loppuottelua Keuruu johti jo 4-0, mutta pelin jäädyttäminen ja pari jäähyä antoivat vielä tilaisuuden kapean materiaalin takia väsyneelle Valkealalle. ValkVU I taipui kovan taistelun jälkeen KeuVU:lle numeroin 4-3. Juha Jaakkola SotUL:sta luovutti kiertopalkinnon ensimmäistä kertaa Keuruulle, ja näin A-sarja koki tervetulleen valan vaihdoksen.



Isäntäjoukkue viimeisen ottelun jälkeen.

## B-sarjassa pulaa joukkueista

B-sarjan kuudentoista joukkueen mukana pelasi kaksi sellaista joukkuetta, joilla ei ollut alkusarjojen jälkeen jatko-oikeutta sijoituspeleihin. KontVU III ja Kontiolahden Palolaitos



Jarno Rähä hätyyttelemässä RovVU:n maalia.

täydensivät neljää poisjäänyttä sotilasjoukkuetta, ja lisäksi näitä paikkoja oli täyttämässä edellisten kisojen C-sarjaan pudonneita joukkueita.

Kontiolahden Varuskunnan Urheilijoilla oli B-sarjassa kaksi joukkuetta. KontVU II koostui Pohjois-Karjalan rajavartioston henkilökunnasta ja KontVU III Kontiorannan henkilökunnasta täydennettynä muutamalla varusmiehellä.

Alkusarjojen mukaan näyttivät lähinnä LapVU II, SäkVU ja TurVU kamppailevan noususta voitettuaan kaikki ottelut, mutta sijoitusottelut toivat B-sarjassakin yllätyksen. Turku taipui puolivälierässä Kajaanille, ja Säkylän tie nousi välierässä pystyyn KontVU II vastaan.

KontVU II voitti omassa lohkossaan Kouvolan 5-3 ja MikVU II:n 6-1, mutta hävisi Turulle numeroin 1-5. Puolivälierässä kaatui Kotka niukasti 5-4 ja välierässä Säkylä selkeämmin 7-2. B-sarjan loppuottelussa Lappeenrannan rajamiehet olivat parempia maalein 2-8, joskin KontVU II joutui pelaamaan välierä- ja loppuottelunsa peräjälkeen. LapVU II voitti turnauksessa kaikki kuusi otteluansa murskaavalla maalierolla 57-10!!! Näin B-sarjan loppuottelijat LapVU II ja KontVU II nousivat ensi vuonna Riihimäellä pelattavien kisojen A-sarjaan.

KontVU III aloitti turnauksen tappiolla LapVU II:sta vastaan 2-4, mutta paransi otteitaan seuraavissa otteluissa. Vammalan Varikon Urheilijoita vastaan käyty peli päättyi pistejakoon 3-3, ja viimeisessä ottelussa joukkue murskasi Valkeala II:n 10-4. Joukkueesta nousi esiin kuumesairaana pelannut maalivahti Pertti Uimonen, joka napsi palloja kuin mummo marjoja marjametsässä. KontVU III olisi sijoituksen puolesta päässyt sijoituspeleihin, mutta sääntöjen mukaan tämä ei ollut mahdollista joukkuetta täydentäneiden varusmiesten takia.

Kontiolahden Palolaitoksen nimellä pelannut yhdistelmä voitti sekin alkusarjan ottelunsa, mutta kohtalona oli sama sääntö, joka pudotti KontVU III:n pois jatkopeleistä.

Teksti: vänrikki Esa Kärki  
Kuvat: toimitus

## A-SARJA

LieVU	- ValkVU I	3 - 7
RovVU	- KeuVU	1 - 8
HelVU I	- RiiVU	1 - 2
MikVU I	- KontVU I	3 - 1
KeuVU	- LieVU	2 - 2
ValkVU I	- RovVU	5 - 5
KontVU I	- RiiVU	2 - 3
HelVU I	- MikVU I	1 - 4
RovVU	- LieVU	1 - 9
ValkVU I	- KeuVU	4 - 4
KontVU I	- HelVU I	4 - 2
RiiVU	- MikVU I	2 - 2

Lohko 1		
KeuVU	3 1 2 0	14-7 5
ValkVU I	3 1 2 0	16-12 5
LieVU	3 1 1 1	14-10 4
RovVU	3 0 0 3	7-22 0

Lohko 2		
MikVU I	3 2 1 0	9-4 7
RiiVU	3 2 1 0	7-5 7
KontVU I	3 1 0 2	7-8 3
HelVU I	3 0 0 3	8-24 0

Sijoitusottelut		
LieVU - HelVU I	11 - 2	
KontVU I - RovVU	8 - 1	

Välierät		
KeuVU - RiiVU	3 - 2 r.l.	
MikVU I - ValkVU I	3 - 5	

Pronssiottelu		
RiiVU - MikVU I	2 - 12	

Loppuottelu		
KeuVU - ValkVU I	4 - 3	

Pistepörssi		
Markku Puumalainen	ValkVU I	6+6=12
Markus Kettunen	ValkVU I	9+2=11
Jari Palomäki	KeuVU	6+4=10
Samuli Nekkula	ValkVU I	4+6=10
Janne Pietarinen	KontVU I	6+3=9
Harri Kesämäki	LieVU	5+4=9
Pekka Honkanen	RiiVU	3+6=9
Sami Hakala	LieVU	4+4=8
Janne Jalovaara	MikVU I	6+1=7
Jari Nurminen	LieVU	6+1=7

Esa Kärki	KontVU I	3+0=3
Mika Ylönen	KontVU I	0+3=3
Ari Eskelinen	KontVU I	1+1=2
Ville Hahtala	KontVU I	1+1=2
Mika Katainen	KontVU I	0+2=2

## B-SARJA

Lohko 1		
LapVU II	3 3 0 0	23-4 9
KontVU III	3 1 1 1	15-11 4
VammVU	3 1 1 1	10-10 4
ValkVU II	3 0 0 3	8-24 0

Lohko 2		
SäkVU	3 3 0 0	28-11 9
HelVU III	3 1 1 1	17-16 4
NiiVU	3 1 0 2	16-22 3
SodVU	3 0 0 3	11-23 0

Lohko 3		
Palolaitos	3 3 0 0	19-12 9
KotVU	3 1 1 1	12-11 4
KajVU	3 1 0 2	9-12 3
LahVU	3 0 1 2	8-13 1

Lohko 4		
TurVU	3 3 0 0	17-3 9
KontVU II	3 2 0 1	12-9 6
KouVU	3 1 0 2	11-11 3
MikVU II	3 0 0 3	2-19 0

Puolivälierät		
TurVU - KajVU	3 - 4	
KotVU - KontVU II	4 - 5	
LapVU II - HelVU III	8 - 3	
SäkVU - VammVU	luov.	

Välierät		
KajVU - LapVU II	1 - 18	
KontVU II - SäkVU	7 - 2	

Loppuottelu		
LapVU II - KontVU II	8 - 2	

Pistepörssi		
Jani Huopainen	LapVU II	8+13=21
Jari Niva	SäkVU	15+ 1=16
Ville Mihl	LapVU II	12+ 2=14
Keijo Elonen	SäkVU	6+ 8=14
Heikki Ahtiainen	LapVU II	7+ 6=13
Anssi Lukkarinen	KontVU II	10+ 2=12
Valde Terävä	LapVU II	5+ 6=11
Yrjö Sultsi	TurVU	8+ 2=10
Juha Vataa	LapVU II	6+ 3=9
Sami Halmo	TurVU	4+ 5=9
Antti Kähkönen	KontVU II	4+ 2=6
Teuvo Kaukola	KontVU II	3+ 2=5
Janne Pikkarainen	KontVU III	2+ 3=5
Mika Parkkonen	KontVU II	3+ 1=4
Juha Ratinen	KontVU III	3+ 0=3
Petri Valjus	KontVU III	2+ 1=3
Jari Pantsari	KontVU III	2+ 1=3

# POHJOIS-KARJALAN PRIKAATI MAAKUNNASSA - ENON VETERAANIJUHLAN TILAISUUKSIA 27.4.2001

## Maanpuolustustilaisuus

Kansallisen veteraanipäivän juhlat alkoivat Enossa yläasteen juhlasalissa pidetyllä maanpuolustustilaisuudella. Yläasteen noin 150 oppilasta olivat ryhmittyneet klo 11 juhlasaliin, ja aluksi he rauhoittuivat kuuntelemaan Karjalan Sotilassoittokunnan musiikkia, jonka musiikkikapteeni Juha Tiensuu olikin valinnut nuorten makuun sopivaksi.

Jääkärikomppanian Enosta kotoisin olevat varusmiehet pitivät lyhyet, mutta sitäkin nasevamat tietoisut varusmieskoulutuksesta. Samalla he suosittelivat prikaatia palvelupaikaksi, koska siellä annetaan korkeatasoista koulutusta ja myös palvelushenki on hyvä. Esitellessään Kontiorannan hyviä kuntoilumahdollisuuksia he toivoivat nuorten pitävän huolta kunnostaan jo ennen varusmiespalvelusta. Jääkäriin puheenvuoron piti jääkäri Tahvanainen A, ryhmänjohtajan alikersantti Tahvanainen T. ja upseerikokelaan Nevalainen T.

## Seppeleenlaskutilaisuus Enon kirkkopihalla

Tilaisuus alkoi juhlavasti klo 12 kirkonkellojen soitolla. Rehtori Erkki Simosen johdolla tilaisuuteen osallistuneiden yläasteen oppilaiden lisäksi muutakin yleisöä oli runsaasti paikalla. Prikaatin puolesta seppeleen laskivat Karjalan Jääkäripataljoonan komentaja, everstiluutnantti Jouni Mattila sekä enolaiset varusmiehet, alikersantit Sormunen M. ja Tahvanainen T. Karjalan Sotilassoittokunta osallistui myös tähän tilaisuuteen musiikkikapteeni Juha Tiensuun johtamana.

## Päiväjuhla

Seppeleenlaskun jälkeen juhlaväki siirtyi seurakuntatalolle päiväjuhlaan, johon saapui veteraaneja runsaasti. Päiväjuhlaan osallistui arviolta 200 vierasta, mukaan luettuna Enon lukion oppilaat. Everstiluutnantti evp Niilo Hakala piti juhlapuheen, ja prikaatin ter-



Everstiluutnantti Niilo Hakala veteraanijuhlissa.



Sankarihaudoille prikaatin seppeleen laski everstiluutnantti Jouni Mattila.

vehdyksen esitti everstiluutnantti Jouni Mattila. Musiikista vastasi musiikkikapteeni Juha Tiensuu.

## Yhteenveto

Päivän teema, "perinteen siirtäminen nuorille", onnistui hyvin. Niin lukion kuin yläasteenkin oppilaiden kannanotot varmistivat tällaisen veteraaniperinteiden esilletuomisen olevan heille mieluisaa.

Teksti: sotmest T Nygren

## KONTIOLANDEN VARUSKUNNAN KIRKKOPYHÄ 29.4.2001

Sunnuntaina 29.4.2001 vietettiin Kontiolahden kirkossa varuskunnan kirkkopyhää, joka muodostui jumalanpalveluksesta ja senjälkeisestä lyhyestä seurakuntatalon juhlahetkestä. Prikaatin komentaja osallistui puolisoineen päivän tapahtumiin. Henkilökunnan lisäksi jumalanpalvelukseen osallistuivat myös aliupseerikoulun oppilaat. Jumalanpalveluksessa piti saarnan everstiluutnantti Niilo Hakala.

Teksti: sotmest T. Nygren



# KARJALAN JÄÄKÄRIPATALJOONAN PERINNEPÄIVÄ



Karjalainen Rahvas esitti perinнемusiikkia.

Paraatikatselmuksen puheessaan evl Jouni Mattila korosti jääkäriperinteiden vaalimisen merkitystä kertaamalla muutamia keskeisiä ajankohtia KarJP:n perinteissä. Tulevaisuuden haasteista komentaja piti merkittävimpänä nykyisen aseman säilyttämistä jalkaväkikoulutuksen kärkiosaajana Itäisellä Maanpuolustusalueella, varusmiesten johtajakoulutuksen kehittämistä, kaikkien henkisestä jaksamisesta huolehtimista ja koulutusolosuhteiden kehittämistä erityisesti Sotinpuron ampumakenttäalueella.

Tilaisuudessa jaettiin Karjalan Jääkärien perinneristit seuraaville prikaatilaistilaisille pitkäaikaisesta ja ansiokkaasta palveluksesta KarJP:ssa: kapt Hannu Palkovuori, kapt Markku Vääänen, kapt Mika Ylönen, ylil Taneli Mäkinen, ylil Jouni Suomalainen, vänr Juha Ratinen, vänr Antti Hämäläinen ja vänr Marko Karppinen.

Katselmuksen jälkeisen ohimarssin ottivat vastaan KarJP:n komentaja evl Jouni Mattila ja prikaatin komentaja evl Asko Kohvakka.

Ohimarssin jälkeen pidettiin koko KarJP:n henkilöstölle kahvitilaisuusmuonituskeskudessa. Samalla juhliittiin peruskoulutuskauden päättymistä jakamalla lukuisia palkintoja koulutuskaudella kunnostautuneille I/01-saapumiserän varusmiehille. Palkinnot olivat lahjoittaneet Pyhäselän, Kihtelysvaaran, Enon ja Juuan seurakunnat sekä Joensuun seurakuntayhtymä sekä Säästöpankki Optia ja K-kauppias Juha Mononen Kontiolahdelta. Pääosa kummikuntien edustajista oli myös luovuttamassa kyseisiä palkintoja.

Karjalan Jääkäripataljoonan perinnepäivää vietettiin vuorokauden etuajassa lauantaina 24.2.2001. Päivän tilaisuudet alkoivat klo 8.00 paraatikatselmuksella Kollaan Vasamalla. Paraatijoukkoja komensi KarJP:n pataljoonaupseeri kapt Arto Muhonen. Kunnian osoituksena Kollaan taistelijoille laskivat KarJP:n seppeleen Kollaan Vasamalle ltn Pekka Manni ja kaksi upseerikokelasta KrhK:sta.

KarJP:n perinnepäivän pääjuhla pidettiin konserttityyppisenä klo 15.00 alkaen Careliasalissa Joensuussa. Samassa tilaisuudessa vietettiin Pohjois-Karjalan Sotilasläänin Esikunnan vuosipäivää. Juhlapuheen tilaisuudessa piti sotilasläänin komentaja evl Heino Pikkukangas. Juhlissa esiintyivät Karjalan Sotilassoittokunta johtajanaan Ahti Huusko, hanuristimestari Sami Hopponen, ltn Petri Peltola ja Karjalainen Rahvas. Juhlaan osallistui PKarSIE:n ja PKarPr:n henkilökuntaa, kummikuntien edustajia, tukijoita sekä yhteistyökumppaneita yhteensä noin 350 henkilöä. Konsertin juontajana toimi ylil Heikki Rosenius Aliupseerikoulusta.

Konsertin jälkeen juhla jatkui cocktailtilaisuutena Careliasalin aulatilaisissa. Tilaisuuden järjestelyistä vastasi Pekka Taattola PKarSIE:sta apunaan lukuisat KarJP:n varusmiehet liikenteenohjaus- ja järjestelytehtävissä. Konsertin ja cocktailtilaisuuden järjestelyt olivat osoitus Pohjois-Karjalan Sotilasläänin Esikunnan ja KarJP:n välisestä kiinteästä ja hyvästä yhteistoiminnasta. Yhteistoimintaa juhlien järjestelyissä tullaan jatkamaan tulevinakin vuosina.

Teksti: evl Jouni Mattila

Kuvat: toimitus

Juhlapuheen piti eversti Heino Pikkukangas.



## POHJOIS-KARJALAN RAIVAAJAT

EOD-toiminta (Explosive Ordnance Disposal) on räjähtämättömien ampumatarvikkeiden, miinojen ja muiden räjähdysvaarallisten esineiden vaarattomaksi tekemistä. Varsinaisen raivaamisen lisäksi toimintaan kuuluvat oleellisena osana tunnistaminen, raportointi sekä tulevien raivaamistehtävien kannalta tärkeän tiedon kerääminen, taltiointi ja jakaminen. Suomen puolustusvoimissa ei tällä hetkellä ole EOD-joukkoja. EOD-toimintaa ei myöskään ole käsketty millekään joukolle tai organisaatiolle. Pioneeritoimintaan ja pioneerijoukkojen tehtäviin erilaisten kohteiden raivaaminen liittyy oleellisena osana, mutta varsinaisesta EOD-toiminnasta ei voida puhua samassa merkityksessä kuin esimerkiksi Yhdysvaltain asevoimissa.

Pohjois-Karjalan Sotilasläänin Esikunnasta ja Pohjois-Karjalan Prikaatista on koulutettu henkilökuntaan kuuluvia sotilaita raivausalan tehtäviin. EOD-toimintaa ollaan käynnistämässä myös meillä ja puolustusvoimien käyttöperiaatteisiin ja tehtäviin soveltuvia joukkoja suunnitellaan ja henkilöstön kouluttaminen on aloitettu myös Pohjois-Karjalan raivaajista.

Raivaushenkilöstölle on asetettu vaatimus, että se pystyy suoriutumaan erilaisista uhkakuivista ja pystyy toteuttamaan niistä johtuvat raivaamistarpeet rauhan aikana ja eriasteisissa kriiseissä. Rauhan ajan toiminnassa painottuu sodan ajan joukkojen kouluttaminen valmiuden turvaamiseksi. Valmius reagoida terrorismin ja rikollisen toiminnan aiheuttamaan räjähtävän materiaalin muodostamaan uhkaan Puolustusvoimia ja siviiliyh-teiskuntaa vastaan pitää myös ottaa huomioon jo rauhan aikana. Eriasteisissa kriiseissä EOD-toiminnalla vastataan terroristisen toiminnan ja erikoisjoukkojen muodostamaan uhkaan ja osallistutaan pioneerijoukkojen ohella räjähtämättömien ampumatarvikkeiden sekä erilaisten räjähtävien sirtotteiden raivaamiseen.

Rauhan aikana suurin osa EOD-toimintaa vaativista tapauksista liittyy joko suoraan tai välillisesti puolustusvoimien materiaaliin. Koko valtakunnan alueella puolustus-

voimien raivaamistoimintaa tarkasteltaessa voidaan puhua vuosittain sadoista ja jopa tuhansista yksittäisistä tapauksista, joissa joudutaan raivaamaan räjähdys- tai muuten vaarallista materiaalia.

Löytynyt räjähdysvaarallinen materiaali on jäänyt räjähtämättä tai vajaatoimiseksi esimerkiksi harjoituksissa tai ammunnoissa, materiaali on voitu anastaa puolustusvoimilta, tai materiaali on niinsanottuja sotamuistoja, joita rintamalta tulleet ovat tuoneet mukanaan. Myös muuta sodanaikaista räjähdysvaarallista materiaalia, kuten lentopommeja, miinoja ja kranaatteja joudutaan edelleen raivaamaan runsaasti.

### Pohjois-Karjala

Omassa maakunnassamme raivaaminen on keskittynyt pääsääntöisesti talvi- ja jatkosodan aikaisen materiaalin paikantamiseen ja vaarattomaksi tekemiseen. Toisin kuin useimmissa muissa maakunnissa meillä on alueellamme myös talvi- ja jatkosodan taistelu-

Leinosesta nostettuja käsi-kranaatteja malli U (unkari-lainen).



maastoja, joten kotirintamalle pudotettujen lentopommien ja rintamalta kantautuneiden sotamuistojen lisäksi joudumme raivaamaan myös taisteluiden jäljiltä maastoon jääneitä räjähteitä.

Toki vanhan sotamateriaalin lisäksi on jouduttu myös auttamaan poliisia (virka-apu) mm. louhintaräjähteiden tunnistamisessa ja hävittämisessä.

Myös ns. terroripommien raivaaminen ja purkaminen on poliisille annettavana virka-apuna jo tullut tutuksi.

Raivaushenkilöstön koulutus - ja ennen kaikkea omaehtoinen kouluttautuminen - on jatkuvaa. Raivaustehtävässä kukaan ei koskaan ole valmis. Kun lakkaa oppimasta uutta, on parempi lopettaa ja antaa tilaa niille, joilla vielä on jäljellä terve tarve oppia yhä lisää.

Tiedon saamiseksi henkilöstöä on suunnattu sekä puolustusvoimien että poliisin koulutus-tilaisuuksiin. Vastavuoroisesti on omassa maakunnassamme pidetty koulutustilaisuuksia, joihin on osallistunut raivaajia sekä poliisista että puolustusvoimista muualta Itäiseltä Maanpuolustusalueelta.

## Katse menneeseen

Vuosi 1999 oli Pohjois-Karjalassa lentopommin vuosi.

Lentopommit alkoivat työllistää syyskesällä matalan veden paljastettua Pyhäselän rantavedessä lojuvat pommirungot valppaille tuulastajille, ja toiminta huipentui turhankin suuren julkisuuden saaneeseen Ilomantsin pommiin.

Toki lentopommeja on raivattu ennenkin ja raivattaneen jatkossakin. Vuonna 2000 toteutettiin virka-apuna poliisille neljässä eri paikassa maahan uponneeksi epäillyn lentopommin etsintä.

Joensuun Niinivaarassa ilmaisut ja epäilykset olivatkin siinä määrin vahvoja, että esiinkaivu toteutettiin pahimpaan varautuen. Niinivaaralta pommeja ei kuitenkaan löydetty,

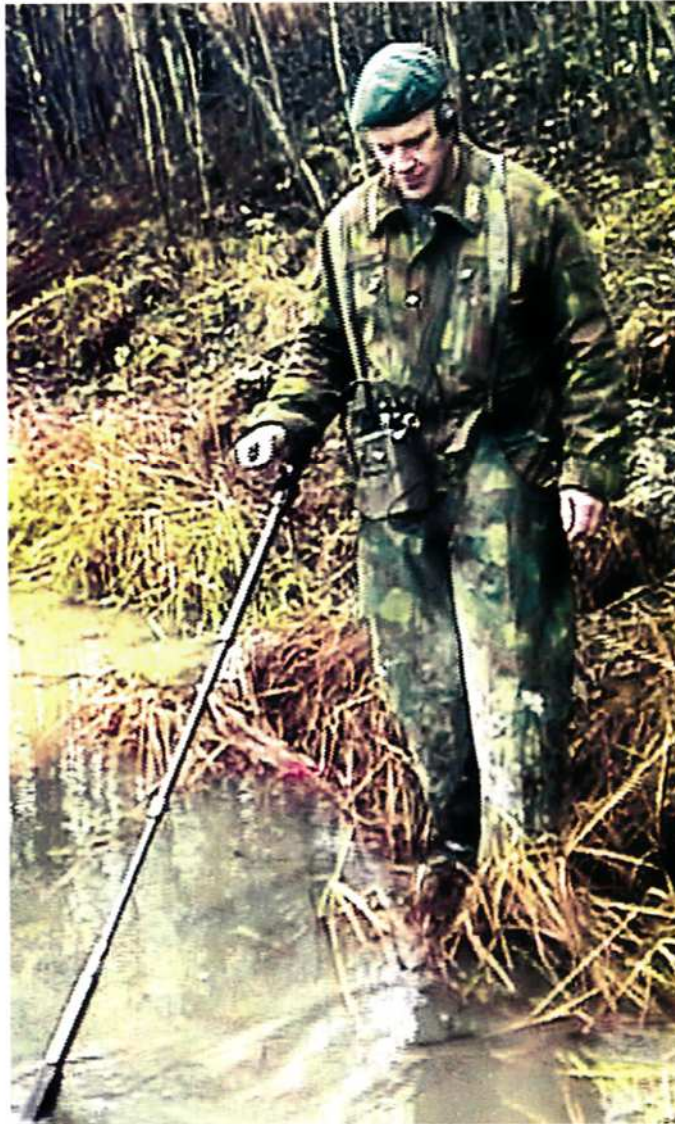

Miinaharavan käyttö raivatavien kohteiden paikantamisessa.

joten varsinaiseen raivaustoimintaan ei tarvittu ryhtyä.

Niin lentopommien kuin muunkin raivatavan materiaalin suhteen pätee sama perussääntö: on tiedettävä, mikä kohde on ja miten se toimii. Vain tieto antaa mahdollisuuden toimia oikein. Tuurilla ei raivaustoiminnassa saa olla merkitystä.

Raivaustoiminta nousi toki julkisuuteen jo kauan ennen Ilomantsin pommeja. Ensimmäisen kerran valtakunnallinen julkisuuskyynnys ylitettiin Liperin Leinosenlammen raivauksen yhteydessä vuonna 1998. Tällöinhän Leinosen pohjamudasta poistettiin 191 käsikranaattia kirkkaita uimavesiä pilaamasta.

Raivaustapauksia - isompia tai pienempiä - on vuosittain ollut 10 - 15. Osa niistä on ollut hyvinkin vähäeleisiä perussuoritteita, joissa raivaajat ovat todenneet löydöksen vaarattomaksi. Osa on taas edellyttänyt äärimmäisen tarkkaa siirtokelpoisuuden määrittämistä ja jopa löydöksen paikalla räjäyttämistä keskellä kaupunkia, kuten Liek-sassa tapahtui 1999.

Maakuntamme ulkopuolella maininnan arvoisia ovat mm. lentopommin raivaaminen Kouvolan ratapihalta syksyllä 2000, ja suurimittaisina hankkeina osallistuminen Valkeisenlammen raivaukseen Kuopiossa sekä Kymijoen raivaukseen Kouvolassa.

## Raivataan

Raivaamisesta puuttuu Hornet-lentojen loistokkuus ja kovaan koulutukseen liittyvä juokseminen ja huutaminen. Useimmiten raivaaminen on hidasta puurtamista, jossa ensimmäiseenkin virheeseen ei ole varaa.

Kunniaa tai mittavia palkkoita on raivaajan turha odottaa. Raivaaminen on kuitenkin vastustamattomasti puolustusvoimille kuuluvaa

työtä, joten tehtävä se on, vaikka lähteminen raivaustehtävään usein merkitseekin päätyöksi mielletyn työtehtävän tilapäistä laiminlyömistä.

Teksti ja kuvat:  
yliluutnantti Pekka Matilainen

Lähteet  
kapteeni Mika Heikkilä (Suomalaisen EOD-toiminnan kehittäminen/  
julkaisusarja 2 taktiikan asiantietoa  
N:o I/2000) majuri Kimmo Salo

# KARJALA SEITSIKON KOULULAISKONSERTEISSA ESITELTIIN VASKISOITTIMIA

Miksi käyrätorvi on mutkalla? Mitä tuuballa oikeasti tehdään? Onko muusikon työ rankkaa? Minkä ikäisenä torven soittamisen voi aloittaa? Onko soittaminen oikeasti noin hauskaa?

Muun muassa tällaisiin kysymyksiin saivat Karjala Seitsikon jäsenet vastata vieraillessaan Pohjois-Karjalan kouluilla konsertoimassa ja opastamassa ala-asteen oppilaita vaskimusiikin mystisiin syövereihin. Karjala Seitsikko on Karjalan Sotilassoittokunnan soittajista koostuva vaskiyhtye, joka on perustettu vuonna 2000.

Huhtikuun 17.- 20. päivä Karjala Seitsikko teki koululaiskonserttikiertueen maakunnan kouluille tarkoituksenaan parantaa koululaisten vaskimusiikkitietoutta, opettaa konserttikäyttäytymistä ja kertoa oppilaille muusikon ja ennen kaikkea sotilassoittajan työstä. Kiertuepaikkakuntina olivat Lieksa, Kontio-lahti, Outokumpu ja Tohmajärvi.

Opetuskokonaisuus kesti kaksi oppituntia ja se koostui konsertti- ja opetusosuudesta. Konsertissa kuultiin kappaleita taidemusiikista perinteiseen tanssimusiikkiin. Ohjelmassa olivat mm. Sibeliuksen Menuetti, Järnefeltin Aamulaulu, Elämää juoksuhaudoissa ja Sininen tango. Tämän jälkeen soittajat kertoivat oman soittimensa historiasta, rakenteesta ja siitä, millaista musiikkia sillä voi soit-

taa. Yliluutnantti Ilkka Karpunen opettaa baritonitorven soittoa Kolin koulun oppilaille.

Trumpetisti Vesa Tuovinen opasti oppilaita vaskisoittimien äänenmuodostuksessa ja kertoi sotilassoittokuntien toiminnasta. Hän myös esitteli sotilassoittajien käytössä olevia erilaisia asukokonaisuuksia.

Tunnin lopuksi oppilaille oli mahdollisuus kokeilla soittimia Karjala Seitsikon musikoiden opastuksella. Innokkaimmat ehtivät kokeilla kaikkia soittimia moneen kertaan ja jokainen oppilas puhalsi äänen vähintään yhdestä soittimesta.

Karjalan Sotilassoittokunnassa ei ole kos-

kaan aiemmin järjestetty vastaavanlaista kiertuetta. Se sai todella positiivisen vastaanoton jokaisella paikkakunnalla. Myös soittajien keskuudessa suhtauduttiin erittäin myönteisesti tällaiseen toimintaan, jolla lisätään lasten ja nuorten vaskitietoisuutta ja herätetään innostusta uuden harrastuksen aloittamiselle. Koululaiskonserttikiertue on osa Suomen Musiikkioppilaitosten liiton valtakunnallisen vaskimusiikin teemavuoden tapahtumia.

Teksti ja kuva: Mika Hirvonen



MAAKUNNAN RAKENTAJA VUODESTA 1984



**Rakennustoimisto  
EERO REIJONEN OY**

PL 1, 83100 LIPERI, puh. 013 651 905

ELMO SPORT

HIKEÄ, EI KYYNELEITÄ

**ERA-URHEILU**

Kauppakatu 18, Joensuu, p. 227 211, ma-pe 9.30-18, la 9-14

## TULENJOHTUE LEIRILLÄ

Kranaatinheitinkomppaniassa koulutettava tulenjohtue osallistui 17. - 25.4.2001 erikoiskoulutuskauden jääkärileirille, johon kuului taisteluharjoitusvaihe Jaamankankaalla ja ampumaleirivaihe Sotinpuron leirialueella. Jaamankankaan harjoituksessa tulenjohtue toimi ensimmäistä kertaa sodanajan tehtävässään osana jääkärikomppaniaa. Harjoituksen pääpaino oli hyökkäyksessä ja komppanian tehtävänä oli alueelle saavuttuaan ryhmittä puolustukseen ja valmistautua vastahyökkäyksessä torjumaan Joensuun tai Uuron suunnasta hyökkäävät keltaisen valtion joukot. Taisteluharjoituksen pari ensimmäistä päivää olivat koulutusvaihetta, jolloin harjoiteltiin tulenjohtoryhmien eri tehtäviä komppanian hyökkäyksessä, erikseen ja yhdessä jääkärijoukkueiden kanssa. Tulenjohtueen viestimiehillä ja etäisyysmittaajilla oli jo takanaan noin kuuden viikon koulutus tehtäviinsä, ja nyt taitoja alettiin hiomaan käytännössä. Varsinainen taistelutilanne käynnistyi torstaina 19.4. kello 19.00, jonka jälkeen jääkärikomppania hyökkäsi ja löi vihollisen perjantain ja lauantain taisteluissa. Tulenjohtueen kolme



tulenjohtoryhmää vuorotellen rakensivat puhelinlinjaa, suorittivat käsisuuntakehämittausta ja hyökkäsivät karkijoukkueen mukana. Haastetta riitti varsinkin linjarakennuksen ja mittaamisen pysymisessä muun komppanian mukana. Taisteluharjoituksen aikana yöunet jäivät usein vähiin, sillä puuhaa riitti varsinkin viestiyhteyksien kanssa lähes joka ilta myöhään yöhön, ja aamuisin oli usein edessä aikainen liikkeelle lähtö tiedustelu-valmistelu -osaston mukana. Suurimpana opetuksena tulevia leirejä varten jäi harjoituksesta varmaankin käteen suunnistustaidon merkityksen muistaminen. Vaikka perille aina päästiinkin oli oikea suunta hyökkäyksen aikana välillä haussa niin kokonaiselta joukkueelta kuin yksittäiseltä puhelinpartiolta-

kin. Ampumaleirivaiheeseen Sotinpurulle siirryttiin lauantai-iltana 21.4, ja heti seuraavana aamuna alkoivat ammunnat kevyen kranaatinheitinjoukkueen puolustusammunnoilla. Tällöin tulenjohtoryhmät saivat ensimmäistä kertaa käytännön tuntumaa tulenjohtamiseen oikeilla kranaateilla ja todellisten iskemien tähyttämisestä. Seuraavan viikon alusta olivat vuorossa jääkäriyhtymän puolustusammunnat ja kevyen heitinjoukkueen hyökkäysammunnat, joiden aikana pääsivät ryhmät ilmeisesti viimeistä kertaa tänä keväänä suksille. Olosuhteet olivat vesisaatteessa kurjat, mutta hyökkäys vietiin ryminällä tavoitteeseen. Kokonaisuudessaankin leiri sujui tulenjohtueen osalta varsin lupaavasti joukkokoulutuskauden harjoituksia ajatellen.

Teksti: upseerikokelas Jauhainen

## REPPU- TEKNIIKKAA JA PITKIÄ KETUN- LENKKEJÄ

Kontiorannassa lumet olivat jo vähissä, kun suuntasimme moottorimarssimme kohden Sotinpuron ampumaleirialuetta. Monen silmissä kiilui jo visio, että suksat oli otettu turhaan mukaan. Mutta Sotsi näyttää aina kyntensä; lunta oli lähes puoli metriä. Saatuaamme ohjeet kouluttajilta valjastimme protot ketjuilla ja lähdimme toiminta-alueelle. Edessä oli neljä päivää tukikohdan perustamista, irtaantumisia ja sissiryhmän väijytyksen tukemista kevyin kranaatinheitimin. Heitinmiehinä asiat olivat uusia sekä meille

johtajille, että miehistölle. Eräs kouluttaja tokaisi osuvasti harjoituksen olevan ns. "reputekninen" harjoitus, jolla miehet totutettiin satularepun painoon. Lj:n rinkkaa kantaneelle kokemus oli ainutkertainen, tai ainakin se leirin jälkeinen hartiasärky! Painoa reppulla oli 20-30 kiloa ja lisämausteen soppaan toivat parhaimmillaan 150 kilon ahkiot. Sissitoiminnan perusteisiin kuuluvat tukikohtaan johtavat ketunlenkit, jotka takaavat joukkueelle vartin etumatkan vihollisen päästessä yllättämään. Jääkärien silmistä kykeni lukemaan tunnelmat, kun ahkion kanssa lenkki saattoi kestää parikin tuntia. Vaativuutta lisäsi nesteen vähäisyys; vesi oli sulatettava lumesta tai haettava ojista ja puroista. Heitinmiehen perusteet metri, piiru ja sekunti jouduituvat uudelleen puntariin, sillä sissitoiminnassa on vaikea pitää kiinni sekuntiaikataulusta. Tapaaminen Y-pisteellä saattoi venähtää puoli tuntia yli sovitun, kun suksi sattui hajoamaan Yöttäjän soilla. Ryhmän väijytyk-

sessä kranaatit toki osuvat kenttään prikulleen oikeaan aikaan ja paikkaan; siitä ei ole varaa tinkiä. Kaiken kaikkiaan leiri oli yksi mielenkiintoisimmista koko armeijaurallani. Upseerikokelaana sai kylliksi haastetta ja vastuuta sekä paljon tilaa luovalle ajattelulle ja ongelmanratkaisulle. Johtajaharjoituksena loistava!! Miehistö oppi sissitoiminnan perusteet: tukikohdan perustamisen, Y- ja K-pisteiden merkityksen, harhautukset ja tottakai trangian käytön; sissimuona paljasti leirillä luonteensa. Kahvi, suklaa ja hernekeitto olivat suosiossa, kun taas merimiespihvin kurssi oli alamaissa. Harjoitus oli hyvä ponnahduslauta Rajavartioston leiriä varten, missä koetamme pysyä Onttolan sissijoukkueiden perässä heittimet kantaen. Pilkettä löytyy kaikkien silmäkulmasta sen verran, että kelkasta ei varmasti pudota.

Teksti: 1.RajaKrhj:n tulijoukkueen johtaja upseerikokelas Antti Koistinen

# RUK KURSSI 217-SUUNTA JA MINÄ

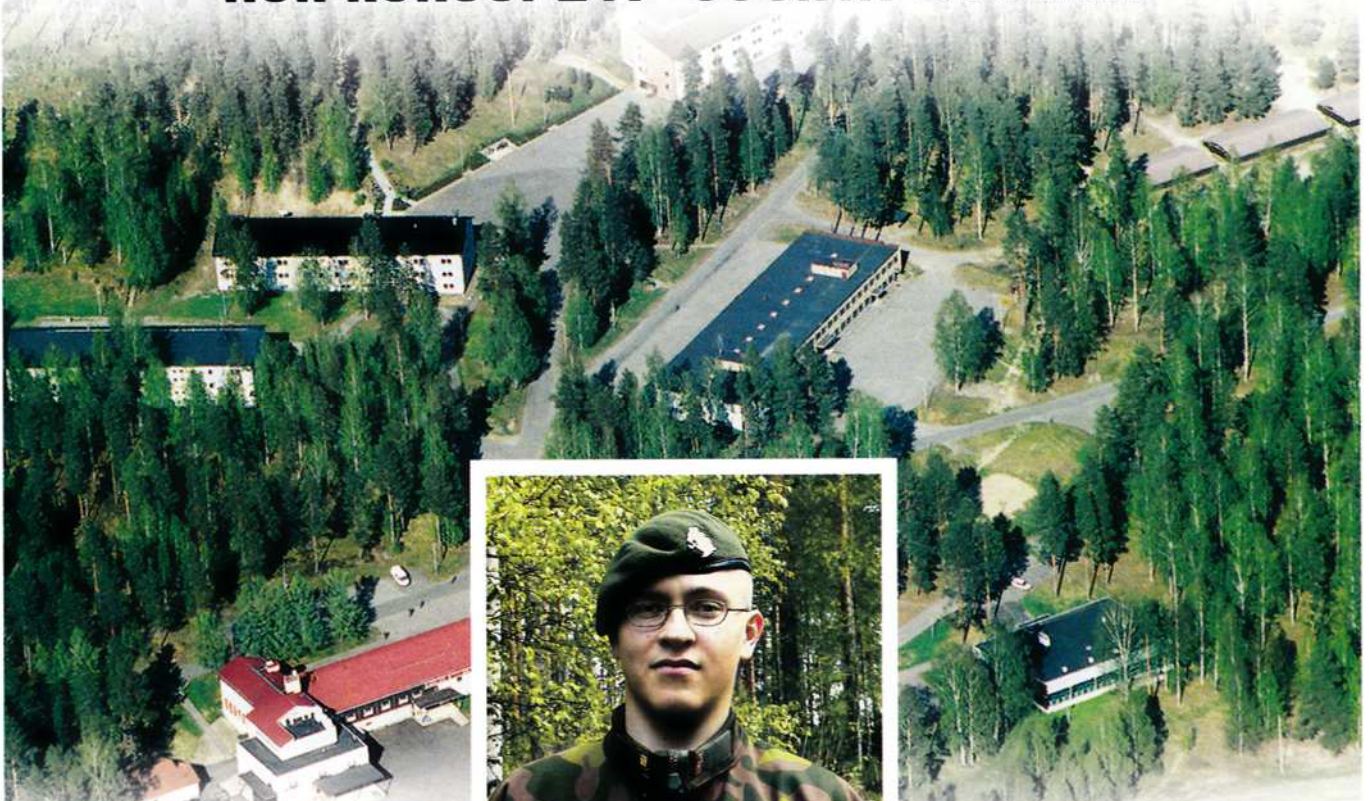

”Kurssi 217, 8-riviin järjesty” -komento kaikui varhain aamulla 13.10.2000 tykistökasarmin kentällä Haminan reserviupseerikoulussa, jolloin seuraavat 14 viikkoa kestävä kurssi sai alkunsa. Linja-autot olivat edellisenä yönä kuljettaneet vajaat 800 tulevaa upseerioppilasta eripuolilla Suomea sijaitsevista varuskunnista sateiseen Haminaan saamaan reservinupseerin arvoon johtavaa koulutusta, jota kaupungissa on annettu jo 80 vuoden ajan. Pitkät perinteet näkyivät upseerioppilaalle ensimmäisestä päivästä alkaen ja odotukset tulevista haasteista olivat korkealla.

RUK:ssa annetaan koulutusta yhdeksässä yksikössä, lähes kaikissa maavoimien aselajeissa. Oppiaineet ovat johtamistaito, aselajijoppi, taktiikka ja liikunta. Yksinkertaistettuna koulutus eteni siten, että asiat opiskeltiin ensin teoriassa, jonka jälkeen niitä harjoitettiin lukuisissa maastoharjoituksissa. Varsinkin tulenjohtopatterissa, joka oli oma yksiköni, teoriapohjaa oli paljon ja ensimmäisinä viikkoina rasitettiin istumalihaksia tykistökasarmin luentosali Vimpelissä oikein kunnolla. Tarkistusammuntojen, tulensiirron ja eri tulimuotojen salaisuudet kuitenkin avautuivat pikkuhiljaa.

Vähitellen koulutuksen pääpaino siirtyi

patterin omiin maastoharjoituksiin ja niistä edelleen yhteistoimintaharjoituksiin, joissa eri aselajien upseerioppilaat harjoittelivat yhteistyötä taistelukentällä. Tämän merkitys korostui erityisesti tulenjohtopatterissa, sillä tulenjohtajan toiminta riippuu pitkälti yhteistyöstä esimerkiksi jääkäreiden, tuliasemamiesten ja pioneerien kanssa. Juuri yhteistoiminnan harjoittelu lienee tärkein syy sille, miksi maavoimien reserviupseerikoulutus on keskitetty yhteen paikkaan.

Harjoitukset ja koulutus olivat hetkittäin vaativiakin, mutta RUK:n fyysistä rasittavuutta usein liioitellaan. Suurimmat haasteet olivat ennemminkin henkisellä puolella, organisointikykyä ja ammattitaitoa vaativissa johtamistehtävissä. Tulenjohtopatterissa kaikkea toimintaa hallitsi ehdotonta täsmällisyyttä vaativa piiru-metri-sekunti -periaate, ja vastuu joukon olemisesta oikeassa paikassa oikeaan aikaan kuului kulloinkin oppilasjohtajana toimivalle upseerioppilaalle.

Haminassa varuskunta sijaitsee keskeisellä

paikalla aivan ympäröistään tunnetun keskustan vieressä. Näin ollen upseerioppilaalle Haminan kaupunki iltaeläminen - tai sen puuttuminen - tulivat iltavapailuhyvinkin tutuiksi. Maastoharjoitukset ja vapaa-ajanvietto rakensivat sitä paljon puhuttua RUK-henkeä, joka kehittyi hiljalleen kurssin edetessä. Yhteishengen suuruutta punnitsi parhaiten juuri ennen joulua käyty perinteinen Kirkkojärven marssi, jossa joukkueet ja yksiköt selvittelivät keskinäistä paremmuuttaan. Tulenjohtopatteri ei tälläkään kurssilla valittavasti päässyt tulosluettelossa kovinkaan korkealle, mutta voittimme sentään tykistökasarmi ”hotelli Hilttonin” naapuripatterit ja viestikomppanian. Onhan sitäpaitsi hyvä, että kurssin 218 tulenjohtajille jää jotain parannettavaa.

Toinen tapahtuma, joka kurssista 217-Suunta tullaan muistamaan, on ehdottomasti kurssisjuhla, joka oli menestys ja koko kurssin huijipentuma. Muistojen lisäksi jää reserviupseerikoulun käyneelle käteen tulevaa siviilielämää varten myös saatu johtamiskoulutus ja -kokemus, jotka palvelevat yhtäläillä yksittäisen reservinupseerin siviiliuraa kuin laajemmin myös koko suomalaista yhteiskuntaa.

Teksti: upseerikokelas Jauhiainen

# SOTILASPOLIISIT KERTAUS- HARJOITUKSESSA

Pohjois-Karjalan Prikaati järjesti 7.-12.5.2001 sotilaspoliisien kertausharjoituksen. Harjoitukseen osallistui reilut sata reserviläistä ja kymmenen kouluttajaa. Viikon aikana harjoiteltiin mm. ammuntaa, sotilaspoliisitaktiikkaa ja itsepuolustustaitoja.

## Harjoitus alkaa

Maanantaiamuna 7.5. Kontiorannassa palvelukseen astui joukko reserviläisiä. Yhteistä heille oli sotilaspoliisikoulutus varusmiehenä. Ilmoittautuminen palvelukseen kävi rivakasti, sillä reserviläisiä olivat vastaanotamassa Pohjois-Karjalan Prikaatin esikunnan ammattitaitoiset toimistosihteerit Marja-Leena Malinen ja Raija Riissanen. Varusvarasto antoi spol-sotureille varusteet, ja taisteluvälinevarastolta lyötiin miesten kouriin aseet. Sotaväen vaatteita soviteltiin päälle ja siviilivarusteet kerättiin pois.

Majoitustiloissa mallailtiin aseita ja muis-teltiin, miten näillä ennen ammuttiin valioita. Vaihdettiin kuulumisia ruotukaverin kanssa ja ihmeteltiin, että toinenkin on vielä joukkoon kelpuutettu. Mukavantuntuinen jutun turina kuului tuvissa ja käytävillä. Sotajoukko alkoi löytää yhteishenkeä...

## Kertausta ja valmistautu- mista tositoimiin

Komppanian päällikkö kertasi oppitunneillaan sotilaspoliisitaktiikkaa, ja eri pienryhmät saivat oman alansa erikoiskoulutusta kouluttajiltaan. Koulutus pyöri huolellisesti laadittujen koulutussuunnitelmien mukaisesti sujuvasti. Silmiinpistävää oli perusteellisuus, jolla kaikki kouluttajat olivat valmistautuneet omiin tehtäviinsä. Se oli sitä Karjalan Jääkäreiden henkeä!

Lämpimänä kevätiltana harjoitusjoukot koontuivat kertaamaan pakko- ja voimakeinojen käyttöä sotilaspoliisitehtävissä. Kouluttajina toimivat poliisin voimankäytön kouluttajat Jukka Maaranen, Pekka Rönkä, Jouko Kokkonen ja Arto Vänninen. Melkoinen ähellys ja vääntö siitä syntyikin, kun joukko alkoi

kerrata kuljetusotteita, raudoittamista ja halkan asiakkaan käsittelyä. Poliisimiesten kokemus ja ammattitaito saivat varmasti kaikki reserviläiset osallistumaan harjoitukseen toisissaan, vaikka tilanteita höystettiin sopivilla poliisijutuilla. Sotajoukko alkoi pikkujoukko muodostua...

## Tilanne valtakunnassa on kiristynyt...

Keskiviikkona palvelukseen astui lisää reserviläisiä. Vastaanotto, varustaminen ja alkutoimet sujuivat erinomaisesti. Olihan niitä harjoiteltu jo alkuviikosta.

Harjoituksen aloitusoppituntien jälkeen kertausharjoitusjoukot marssivat kohdistamaan aseitaan Kontiolahden varuskunnan ampumaradoille. Kohdistukset sujuivat hyvin, ja vielä näytti olevan miehillä muistissa, miten kymppiin osutaan rynnäkkökiväärillä. Parhaat ampujat valittiin tarkka-ampujakoulutukseen.

Kansainvälinen tilanne on kiristynyt, aloitti komppanianpäällikkö marssikäskynsä. Ensimmäinen tehtävä oli marssia Sotinpuron ampumaleirialueelle harjoittelemaan taisteluammuntoja. Sotajoukko marssii...

## Kypärä päähän, ammunta alkaa!

Yliluutnantti Jeri Kerkkonen johti sotilaspoliisiammuntoja Sotinpuron D-alueella. Apunaan hänellä olivat luutnantti Mika Katainen, vänrikki Juha Ratinen ja ylikersantti Inka Venho sekä aliupseerikoulun sotilaspoliisilinjan oppilaat. Ammuntojen aiheena oli sotilaspoliisipartion ja -ryhmän ammunnat rynnäkkökiväärillä, kertasingolla ja sotilaspistoolilla. Lisäksi ammuttiin tarkkuuskivääreillä ja haulikoilla.

Ammunnat oli suunniteltu tilanteiltaan selväpiirteisiksi, ja maalitylanteet olivat melko yksinkertaisia. Olihan kyseessä joukko, jonka taistelijoista vanhimmat olivat ampuneet sotilaspoliisiaseilla viimeksi vuonna 1997. Varsinkin pistoolin käyttö taistelutilanteessa oli joillakin reserviläisillä unohtunut.

Ammuntojen oheiskoulutuksena oli muunmuassa voimankäyttökoulutusta ja sotilaspoliisitaktiikkaa.



## Taisteluharjoituksen pyörteissä

Taisteluharjoitusvaihe käynnistyi 10.5. illalla. Joukot ryhmittäytyivät päällikön käskyn mukaisesti ja perustivat alueilleen sotilaspoliisiaseimat. Maaliosastona taisteluharjoitusvaiheessa toimivat aliupseerikoulun sotilaspoliisilinjan oppilaat ylikersantti Inka Venhon johdossa.

Ensimmäisen yön aikana keltaisen joukot tiedustelivat ryhmittyneitä joukkoja, ja lieneekö reserviläisillä ollut hieman alkukankeutta sotatoimissaan, kun yhtään tiedustelijaa ei saatu kiinni. Taisteluoskokeuksia oli vaikka millä mitalla.

Seuraavana päivänä keltaisen tiedustelijat vaihtoivat taktiikkaa. Maaliosasto pukeutui ja naamioitui paikalliseksi aktivisti-joukoksi. Aktivistit järjestivät mielenosoituksia, häiritsivät kuljetuksia, tiedustelivat, asensivat pommeja ja aiheuttivat kaikenlaista harmia vakavaimmisille sotilaspoliiseille. Mutta turhaan! Tehtävät hoidettiin tyylikkäästi, ja voimankäyttö oli tilanteisiin nähden oikein mitoitettua.

## Tehtävä suoritettu!

Sotilaspoliisit selvisivät erittäin hyvin tehtävistään, ja uskon, että harjoitukselle asetetut tavoitteet tuli saavutettua. Loppupuheenvuorossaan yksikön päällikkö kysyi joukoltaan halukkuutta osallistua tulevana syksynä reserviyskikötilaisuuteen, ja melkoisen montta kättä nousikin ylös halukkuuden merkiksi. Pohjois-Karjalan Prikaatilla on hyvät mahdollisuudet tukea RYT-toimintaa.

Kouluttajien esitysten perusteella palkittiin kaksi harjoituksessa kunnostautunutta sotilaspoliisia. Palkitut olivat alikersantit Ari Ilmari Manner ja Jarno Juhani Tossavainen.

Sotilaspoliisien kertausharjoitus päättyi 12.5.2001 Kontiorannassa.

Teksti: kapteeni Jouni Pitkänen

# KAUKOPARTIOHIINTO UTISSA 2.2.-4.2.2001

Mikä se on ?

Kaukopartiohihto on pitkän matkan hiihtomarssi. Hiihtomarssin eräänä tavoitteena on ollut osoittaa, niin hiihtäjille itselleen kuin myös muille, että nykypäivän suomalainen sotilas pystyy tarvittaessa siirtymään hiihtämällä pitkiäkin matkoja. Nimensä hiihtotapahtuma on saanut viime sotien aikaisen Päämajan kaukopartiomiesten mukaan.

Kaukopartiohihtoa on hiihdetty vuodesta 1998 alkaen, ja alunperin se oli Laskuvarjojääkärikoulun varusmiehille tarkoitettu hiihtomarssi, jossa testattiin tiedustelijoiden hiihtomarssitaitoja 175 km matkalla kahden vuorokauden aikana. Myöhemmin vuosina tapahtumaan on voinut osallistua myös UtJR:n ulkopuolisia henkilöitä ja reserviläisiä. Kaukopartiohihdonreitti ensimmäisessä tapahtumassa oli Hämeenlinnasta Uttiin, mutta myöhemmin se on vakiintunut välille Utti-Pajulahti. Järjestelyistä on vastannut Utin Varuskunnan Urheilijat ja ennen kaikkea idean isä, yliluutnantti Jorma Laukkanen Utin Jääkäriyrykmentistä.

Tänä vuonna Kaukopartiohihtoon osallistui 148 henkeä. Hiihdettäviä matkoja olivat pikamatkat 75 km ja 100 km sekä kaukopartiomatkat 150 km ja 200 km.

## Valmistautuminen ja tavoite

Reilu vuosi sitten tapasin hyvän työkaverin, joka kertoi minulle kokemuksiaan Kaukopartiohihto- tapahtumasta. Hän oli osallistunut hiihtoon jo kaksi kertaa, ja kokemusta oli siis karttunut. Saavutuksena oli kunnioitettavat 150 km 48 tunnin aikana. Kiinnostuin asiasta ja lupauduin mukaan vuoden 2001 kaukopartiohihtoon. Tavoitteeksi asetimme, ei sen vähempää kuin 200 km 48 tunnin aikana.

Emme olleet siis lähdössä pikamatkalle!

Kesän, syksyn ja alkutalven aikana kehittimme fyysistä kuntoa melomalla, pyöräilemällä, vaeltamalla ja hiihtämällä. Harjoituslenkit olivat 2-4 tunnin mittaisia, ja niillä totuttimme elimistöä pitkäkestoiseen rasitukseen. Pitkät työpäivät sotaharjoituksissa ja ampu-maleireillä kohottivat myös kestävyttämme. Joku harrasti sauvakävelyä kodin ja työpaikan välillä, toinen hiihti työmatkat mennessä tullen ja kolmas luotti korkeanpaikan leiriin Sotinpuron harjoitusalueella.

## Varusteet

Kaukopartiohihdon ohjeissa ei määritellä pakollista varustusta, mutta tapahtuman henkeen kuuluu, että hiihdetään retki- tai sotilas-suksilla. Muu varustus on vapaa. Varustuksen on oltava sellainen, että niillä pärjää, sanoo tapahtuman johtaja yliluutnantti Jorma Laukkanen.

Meidän varusteemme olivat sekoitus nykyaikaisia urheiluvarusteita ja hyväksi havaittuja Sa-varusteita:

- Sa-hiihtovälineet, erittäin hyvin voidellut ja luistavat sukset!
- huopakumi- tai kumisaappaat
- urheilualusasu ja vaihtolusvaatekerta
- urheilusukat + villasukat, vaihtohuovat ja vaihtosukat

- Sa-välitasu tai tuulipuku
  - lumipuku
  - hiihtokäsineet, Sa-rukkaset ja vaihtokäsineitä
  - reppu 30-70 l
  - päänsuojus, pipo tai Sa-lippalakki
  - taukotakki, joka ristittiin keskeytystakiksi
  - termospullot n 2-3 litran juomia varten rusinoita, energiapatukoita, suolakurkkuja, urheilujuomaa, suklaata jne
  - kompassi, taskulamppu ja kartat
- Vaihtovaatteet oli pakattu muovipusseihin reppuun muiden varusteiden joukkoon.

## Huolto

Kaukopartiohihdon luonteeseen kuuluu, että huoltopisteiden välit ovat pitkiä. Hiihtäjien tulee siis selviytyä omin eväin ja juomin pitkiäkin aikoja. Väsymyksen ei saa antaa yllättää ja itsestään on huolehdittava kaikin keinoin.

Nestetankkaus on pitkällä hiihtomarssilla eräs tärkeimpiä huomioonotettavia asioita. Hiihdon aikana pysähdyimme 30 minuutin välein juomaan 1,5-2 dl urheilujuomaa, vettä tai mehua kukin oman mieltymyksensä mukaisesti. Juomatauot kestivät 1-2 minuuttia. Juomat pakkasimme termospulloihin jääty-misen estämiseksi. Vesitäydennystä saimme huoltopisteiltä.

Ilman muonaa ei jaksaa perille saakka! Ruokataukoja pidimme hiihdon aikana kaksi kertaa. Niiden aikana söimme tukevasti tarjolla ollutta tavallista kotiruokaa. Hiihdon aikana pidimme energiatasapainoa yllä pienillä nopeasti energiaa antavilla suupalloilla kuten rusinoilla ja energia-patukoilla.

## Kaukopartiohihto. Mitä se oli ?

Lyhyesti sanottuna se oli hiihtämistä, hiihtämistä, tauko ja hiihtämistä...! Suunnistamista kartan ja jopa kompassin avulla. Umpihanki-



hiihtoa ja pitkiä puuduttavia tienvarsiosuuk-  
sia. Pimeyttä ja uupumusta. Muutama väärä  
reitit valinta ja umpiperä. Lehdenjakaja ky-  
syy miksi me hiihdämme pimeässä yössä. An-  
noin varmaankin typerän vastauksen.

Aamunkoitto ja voimat tuntuivat palaa-  
van jälleen. Tuulta 8-10 m/s, pakkasta -21-25  
astetta, siis iholla kylmyyttä -40 astetta. Sor-  
met jäätyivät termospullon kylkeen ja su-  
livat hiihtäessä, kihelmöintiä. Nenä valkoi-  
sena, lumipuvun huppu päähän ja sulatel-  
tiin nenä lämpimällä kädellä. Päätymätön

mootorikelkan jälki, joka katoaa juoksevan  
vivilumen alle. Edessä väsymättömänä huo-  
jahteleva selkä ja valkoiset suksenkantat,  
jotka sahaavat edestakaisin, edestakaisin...  
Väsyttääkö? Ei, sitä ei kysytä! Juomatauolla  
suu täyteen rusinoita. Ne kahahtavat pää-  
hän, kuin paraskin kuohujuoma. Kuka idi-  
ootti hiekoitti sen tiepohjan? Kauanko on  
hiihdetty? Liian kauan, ei ehditä enää takai-  
sin!

Perillä Pajulahdessa suihku, puhtaat vaat-  
teet ja ruokaa. Nukuttaa.

## Osallistuisitko sinäkin ensi vuonna?

Me emme päässeet tavoitteeseemme. Vajaa  
puolet matkasta jäi hiihtämättä, mutta silti  
olimme tyytyväisiä itseemme. Jotain jäi ham-  
paan koloon. Ensi vuonna tehdään niin,  
että...!

Teksti: kapteeni Jouni Pitkänen



**OPEL**   
[www.timosenauto.fi](http://www.timosenauto.fi)

**TORO**  
TEOLLISUUSKATU3-9  
80100 JOENSUU 10, PUH. (013) 221 381

# KRANAATINHEITINKOMPPANIA MAANPUOLUSTUS- ALUEIDEN KRANAATINHEITINLEIRILLÄ 2000



## Leirin yleisjärjestelyt:

Yhteishengeltään ja koulutusilmapiiriltään erinomainen Maanpuolustusalueiden kranaatinheitinleiri järjestettiin Niinisolossa Hämeenkankaan harjoitus- ja Pohjankankaan ampuma-alueilla 30.10.-16.11.2000. Leirin johti Maanpuolustuskorkeakoulun Koulutustaidon laitos. Leirin komentajana toimi everstituutnantti Kari-Pekka Rannikko.

Harjoitusjoukot koostuivat Itäisen Maanpuolustusalueen kahdesta tulenjohtueesta (PKarPr ja SavPr) ja kranaatinheitinkompaniasta sekä Läntisen Maanpuolustusalueen tulenjohtojoukkueesta ja kranaatinheitinkompaniasta.

## Harjoituksella oli kolme keskeistä tavoitetta:

1) 84. kadettikurssin jalkaväkilinjan krh-opinotouunnan kadettien kouluttaminen kranaa-

tinheitinupseerin vaativaan tehtävään.

2) Varusmiesjoukkojen harjaannuttaminen toimimaan koulutushaaran mukaisessa tehtävässä.

3) Jo palveluksessa olevien kranaatinheitinupseerien kouluttaminen ja harjaannuttaminen kranaatinheitinkompanian tuliasemaerotuomarin tehtävässä.

## Taisteluharjoitusvaihe:

Pohjois-Karjalan Prikaati osallistui harjoitukseen sodanajan jääkärikomppaniaan sijoitetun tulenjohtueen sekä raskaan tulijoukkueen voimin 6.-16.11. välisenä aikana. Komppaniamme pihalla annetun marssikäskyn jälkeen siirryimme moottorimarssina Niinisoloon ehtien määräaikana leirin komentajan tulopuhutteluun. Osastomme tulijoukkue siirtyi SavPr:n johtoon aloittaen leirin taisteluharjoitusvaiheen valmistelut. Tulenjohtue siirtyi Hämeenkankaalle tiedustellulle alu-

eelle aloittaen puolustusvalmistelut jääkärikomppanian vastuualueella.

Neljä päivää kestävä taisteluharjoitusvaiheen aikana kranaatinheitinkomppanian tehtävänä on kehittää ja yhdenmukaistaa siirtymiseen, ampumavalmiuden saavuttamiseen, ampumatoimintaan sekä tuliasematoimintaan liittyvissä asioissa. Tämä vaihe on välttämätön tehokkaan ja samalla turvallisen toiminnan takaamiseksi siirryttäessä ampumarjoitusvaiheeseen. Tulijoukkueemme kiintyi hyvin "uusiin isäntiinsä" ja pääsi samalla ensimmäistä kertaa urallaan toimimaan osana jääkäripataljoonan tuliyksikköä.

Tulenjohtueen ohjelmaan kuului taisteluharjoituksen ohessa tulenjohtoryhmien nopean asemaanmenon sekä etäisyydenmittauksen harjoittelua Jämin upealla lentokenttäalueella. Tämä harjoitusvaihe osoitti tulenjohtueen olevan poikkeuksellisen kyvykkään ja tasaisen kaikkien kolmen tulenjohtoryhmän osalta. Harjoituksen lopuksi tulenjohtue

pääsi harjoittelemaan Tulenkäytön simulaattoriin Tykistökoululla. Tämä vaihe oli joukolle erityisen motivoiva, koska meillä ei ole joukko-osastossamme vastaavaa laitetta. Simulaattoriharjoittelu antaa mahdollisuuden harjoitella laadullisesti ja määrällisesti todella paljon enemmän meidän normaalipalvelukseemme verrattuna. KUN VAIN SAISIMME TUON VEKOTTIMEN JOSKUS KONTIORANTAAN, NIIN NÄYTTÄISIMME.

## Ampumarjoitusvaihe, krh-miehen juhlaa:

Kadetit olivat valmistelleet ansiokkaasti koko ampumaleirivaiheen. Ammunnat koostuivat erillisistä ampumarjoituksista, joita ampumaohjelmiston mukaisesti ovat kranaatinheitinkomppania jääkärikomppanian puolustuksen ja hyökkäyksen tukena. Kestoltaan yksi ampumarjoitus oli 1-2 vrk. Kranaatinheittimistön ampumarjoitus on luonteeltaan taisteluharjoitus kovin ampumatarvikkein. Se sisältää taistelua epäsuoralla tulella pääasein sekä tuettavan joukon tapaan käsiasein, pst-asein ja ilmatorjuntakonekiväärein. Varusmies joutuu koetukselle harjoituksen kestäessä ja myös kouluttajan sopeutumiskykyä sekä ammattitaitoa koetellaan sopivassa määrin. Karjalan Jääkäreinä valmistauduimme jo etukäteen kestäämään rasitukset ja loimme henkeä näyttääksemme kykymme kahden viikon mittaisella leirillä.

## Mitä saimme:

Kouluttajalle ammattitaidon kehittäminen on tärkeää myös arjen rutiineissa. Varusmiehelle vaatimustasoltaan nousujohteinen palvelusaika takaa sijoitettavuuden kannalta oleellisen



taidon karttumisen. Tämä leiri oli, ja on jatkosakin, Pohjois-Karjalan Prikaatin kranaatinheitinkomppanian henkilökunnalle selkeä koulutus- ja oppimistilaisuus, koska joukkomme eivät ainakaan toistaiseksi pääse osallistumaan valtakunnallisille tykistön- ja kranaatinheittimistön leireille. Varusmiehet kokivat leirin vaativuudeltaan lähes poikkeuksetta vaativimmaksi jaksoksi palvelusaikanaan.

Kadettien toiminta tulenjohtoerotuomareina ja ampumarjoituksen johtajina oli poikkeuksetta hyvää. Kouluttamiseen osallistuneena pystyin toteamaan heidän positiivisen ja tiedonnälkäisen asenteensa, mutta samalla totesin heillä olevan heitinmiehelle tärkeän ominaisuuden: nöyryyden. Koskaan et ole valmis, uudet tuulet ja asiat puhaltavat niskaan ja niihin on tartuttava epäröimättä.

## Mitä annoimme:

Joukkomme osoittivat kykynsä leirillä jopa siinä määrin, että ensimmäisen ampumarjoituksen parhaasta suorituksesta leirin komentaja antoi tunnustuksen tulenjohtueelle. Tuon tunnustuksen joukko todella ansaitsi. Taisteluvälmiuden ja tulenjohtotoiminnan osalta tulenjohtopäällikkö upseerikokelas Vainikaisen kipparoima ja tulenjohtajien upseerikokelaiden Sairasen ja Bloigun navigoima tulenjohtue otti selkävoiton kadettien suunnittelemista taistelutehtävistä. Luut-

nantti Jari Parviaisen kouluttama, leirillä allekirjoittaneen ja luutnantti Ville Keinäsen luotsaama joukko oli hengeltään ja motivaatioltaan huippua allekirjoittaneen palvelusuralla. Vänrikki Antti Hämmäläisen kouluttama upseerikokelas Vartiaisen johtama raskas tulijoukkue kehittyi koko leirin ajan siinä määrin, että savolaiset isäntämme olivat jäässä jalkoihin loppuvaiheessa tulitoiminnan nopeudessa ja tarkkuudessa.

## Katse tulevaisuuteen:

Syksyllä 2001 vastaavan harjoituksen osalta IMPA:n kranaatinheitinkomppanian perustamisvastuu on Pohjois-Karjalan Prikaatilla. Silloin jatkamme perinteiseen tyyliin huomattavasti suuremmalla osastolla, joka käsittelee koko rauhanajan perusyksikkömme henkilökunnan ja varusmiehet. Valmistelut ovat käynnistyneet tämän lehden ilmestyessä ja vihollinen odottaa lähtökuopissa Hämeen- ja Pohjankankaan alueella jälleen syksyllä. Kiitän lopuksi leirin komentajaa ja Maanpuolustuskorkeakoulun Koulutustaidon laitoksen opettajia kapteeni Viloa, kapteeni Korpeaa ja yliluutnantti Pulkkaa sekä SavPr:n kranaatinheitinkomppanian henkilökuntaa hienosta ja kouluttavasta harjoituksesta.

Teksti: kranaatinheitinkomppanian päällikkö kapteeni Mika Ylönen



# IMPA:N SPOL-AMPUMALEIRI JA TAISTELU- HARJOITUS

## 15.-23.3.2001

Leiri alkoi 15.3.2001 aamulla moottorimarsilla kohti Sotinpuroa, jonne sotilaspoliisien loppuharjoituksen ampumavaihe oli siirretty Pahkajärveltä. Ensimmäinen päivä oli varattu ammuntojen valmisteluihin ja majoittumiseen, sillä tulivathan kaukaisimmat joukot aina Kotkasta asti. Kotkalaisista suurin osa ei ollut nähnyt koskaan eläessään niin paljon lunta, kuin Sotinpurolla oli.

Ensimmäinen varsinainen ammuntopäivä oli perjantai 16.3, jolloin joukkueemme ampui amupäivällä reserviryhmällä vahvennetun suojuen ylläkköammunnan. Ammunnassa maalit oli jaoteltu hyviin ja pahoihin, ja suojuen tuli irtautua paikalta avainhenkilö mukanaan pitäen koko ajan vihollinen tulen alla osumatta kuitenkaan sivullisiin. Joukkue suoriutui ammunnasta ammunnohjohtajan mukaan arvosanalla kiitettävä, enkä minäkään osannut poikien toimintaa pahemmin moittia.

Iltopäivällä matkasimme hyökkäysamuntaan, jossa lähtökohtatilanteena oli sotilaspoliisiaseman sisäinen vastahyökkäys kahdella ryhmällä. Hyökkäys harjoiteltiin ja toteutettiin vihollisen otettua haltuunsa osan spol-aseman ryhmyksestä. Joukkueella riitti tarmoa, vaikka paksu lumihanki hidastikin hyökkäystä kovasti.

Lauantaina joukkueellamme oli tehtävänä vihollisen erikoisjoukkojen toiminnan rajoittaminen Ilomantsi-Eno -alueella. Vastassa meillä oli Utin laskuvarjojääkäriskoulun tiedustelijat. Aloitimme marssin toiminta-alueelle anivarhain lauantaiaamuna ja olimme sovituksessa Y-pisteessä Enon Ahvenisella sovitun aikaan 7.30. Päälikkö antoi joukkueenjohtajana toimineelle kotelas Lehikoiselle vihollistiedot, joiden perusteella viholliseen oli törmätty edellisen kerran perjantaina klo 15.00 Ilomantsin länsipuolella. Päälikkönä toiminut yliluutnantti Jouni Kärkkäinen Utin sotilaspoliisikoulusta epäili vihollisen suunnan liikettä edelleen länteen tai luoteeseen. Joukkueemme sai tehtäväksi etsiä vihollisen tiedustelu- ja tuholaispartiot n. 15 km:n pituiselta tieuralta ja tuhota ne.

Kello 8.30 joukkue saapui toiminta-alueelle, ja lyhyen käskynannon jälkeen kotelas



SpolK:n päällikkö ylil Jouni Kärkkäinen tekee suunnitelmaa vihollisen tuhoamisesta havaittujen jälkien perusteella komentoajoneuvossaan.

Lehikoinen jakoi ryhmille tehtävät ja metsästyksen alkoi. Olihan meillä kokemusta vastaavista tehtävistä jo aiemmista harjoituksista, joissa olimme etsineet ja tuhonneet omia rakkaita vihollisiamme, SissiK:n omia tiedustelijoita. Tiedustelutietojen perusteella meille selvisi kello 10.00 mennessä, että vihollinen oli ylittänyt tieuran kahdella partiolla, jonka kummankin vahvuus oli yli kymmenen miestä. Lehikoinen käski kahden ryhmämme aloittaa jäljityksen, ja niinpä jo tunnin päästä aloituksesta jäljittäjät selvittivät harhautusladut ja löysivät vihollisen partion täydessä vahvuudessaan ruokailmassa vanhan navetan pohjakerroksesta. Viholliselle aiheutettiin pahat tappiot ja sen toimintamahdollisuudet tehtiin hyvin rajallisiksi. Uuden käskynannon aikana meille tuli mieleen, että taisi olla laskuvarjojääkäreiden maine tekoja parempi, sillä olimmehan taivaltaaneet omia tiedustelijoita etsiessämme niin monta kilometriä heidän harhautustensa turuttamana. Iltopäivällä saimme viholliseen kaksi uutta kosketusta, jotka olivat lähinnä törmästytyypisiä. Toinen partioista, joihin törmäsimme, oli uusi, eikä se ollut vielä joutunut tulen alle. Tyytyväisinä päivän päänahkoihin palasimme illalla klo 21.00 tukikohtaamme Sotinpurolle.

Sunnuntaina ammunnat jatkuivat ryhmän ylläkköammunnalla, jonka joukkueemme äänesti leirin parhaaksi ammunnaksi, eikä ihme, sillä johtihan ammunnan kovan kokemuksen karaisema Kontiorannan pieni suuri mies ltn Mika Katainen. Iltopäivällä ammuimme sotilaspoliisiaseman puolustusammunnan valoisalla ja pimeällä. Valoisalla ammutun puolustusammunnan osuaprosentti oli äärimmäisen hyvä, yli 70 %, kun toiseksi paras joukkue ampui osumiksi hiukan yli 50 %.

Maanantaina suuntasimme taisteluharjoitusvaiheeseen, jossa saimme tehtäväksemme SpolK:n komentopaikan suojaamisen ja kompanian avainhenkilöstön henkilön suojauksen. Tarkka tarkastustoimintamme sai kohteelle tulijoilta vähän kritiikkiä, mutta kouluttajana näimme asian pelkästään positiivisena. Tarkka ote ei revennyt missään vaiheessa, josta kiitos kulunvalvonnassa toimineille.

Keskiviikkona tehtävämme vaihtui toiselle suojattavalle kohteelle. Kohteen vastaanoton jälkeen ryhmityimme kohteelle ja aloimme harjoitella kohteen lähipuolustusta. Illalla aluepartiomme saikin havainnon kohteen ulkopuolelle ilmestyneistä suksen ja lumikengän jäljistä. Kohteen lähipuolustusasemat ehdittiin miehittää ennen vihollisen hyökkäystä, joka tuli kohteelle kahdesta suunnasta. Toiminnan aikana jäi mieleeni erityisesti korpraali Tarnasen neuvokas ja tilanteen mukainen toiminta. Vihollisista kaksi jäi hyökkäyksessä vangiksi. Noin tunnin päästä vihollisen iskusta kosketusta pitämään lähtenyt aluepartio ilmoitti vihollisen poistuneen alueeltamme. Myöhemmin yöllä kohteellamme ei ollut enää viholliskosketuksia.

Perjantaina päätimme harjoituksen moottorimarssiin Kontiorannan varuskuntaan. Mieleni oli hiukan haikea, samoin kuin Kataisenkin; olihan erän kotiuttaminen edessä heti seuraavalla viikolla, ja meidän olisi taas aloitettava alusta uusien ja vielä vihreiden sotilaspoliisien kanssa. Toisaalta motivaatio uuden aloittamiseen oli korkealla, onhan kouluttajan työn paras kiitos motivoitunut ja ammattitaitoinen sodanajan joukko.

Teksti ja kuvat: vänrikki Juha Ratinen

**Ruokakauppa vailla vertaa.**

Seppo Kupiainen Oy

**KKKK**

**CITYMARKET**

**Kauppakeskus  
Pilkko**

Linjatie 2. Palvelemme ma-pe 9-21, la 9-18.

**KEKÄLE**

Kauppakatu 20 Joensuu. Puh 225 371

**KAHNIA JA KOTOISUUTTA NUODESTA 1934**



*Kontiolahden  
Sotilaskotiyhdistys ry*

80790 Kontioranta, puh. 013-732 554



**KKKK**

**CITYMARKET**

JOENSUU KAUPPAKATU

Kauppakatu 16, puh. 266 610, Arkisin klo 8-21, la klo 8-18

**Hae auto  
netistä**

[www.autotalolaakkonen.fi](http://www.autotalolaakkonen.fi)



**Autotalo Laakkonen**

**Transpoint**



**JOENSUUN  
OSUUSPANKKI**

Mukana elämän eri käänneissä



**KARJALAINEN**

*Joensuu*



## VASTUUTA...

Uutena puheenjohtajana tunnen suurta vastuuta niistä tehtävistä, jotka odottavat. Mutta tunnen myös levollisuutta siitä, että kiltamme asiat ovat hyvin. Meillä on hyvät suhteet joukko-osastoomme. Prikaatilta olemme saaneet, ja toivottavasti saamme jatkossakin, tukea toimintaamme. Meillä on hyvä tuntemus vapaaehtoisesta maanpuolustustyöstä. Taloutemme on vakaalla pohjalla.

Nämä asiat eivät ole itsestäänselvyksiä. Ne ovat pitkäjänteisen työn tuloksia, jota hallituksessa ja valtuuskunnassa on tehty ammattitaitoisesti. Haluan tässä yhteydessä lausua parhaat kiitokseni edelliselle puheenjohtajallemme Jorma Mikkoselle sekä hallituksessa mukana olleille ja vielä jatkaville.

Me tämän lehden lukijat tiedämme hyvin sen suuriarvoisen työn, jota kiltaveli Jorma on tehnyt kiltamme hyväksi. Hänen työnsä ei ole rajoittunut vain omaan kiltamme, vaan hän on ollut myös mukana aitiopaikalla valtuuskunnallisessa vapaaehtoisessa maanpuolustustyössä. Mutta mikä parasta, Jorma jatkaa edelleenkin hallituksen jäsenenä. On erittäin tärkeää, että hänen kokemuksensa ja tietonsa ovat edelleenkin käytettävissämme.

Meillä on vastuuta siitä, että saamme toimintamme sellaiseksi, joka antaa jäsenistöllemme mahdollisimman paljon. Toivonkin, että kiltaretket ja kiltapäivä olisivat tapahtumia, joihin jäsenet osallistuisivat runsaslukuisesti. Meillä on vastuuta myös siitä, että pysymme tekemään työtä joukko-osastomme, ja myös siellä palvelevien varusmiesten ja henkilökunnan hyväksi.

Meidän tulee olla valmiita ottamaan suuri vastuu 31.12.2002, jolloin JR 9 Killan toiminta siirtyy kiltamme hoidettavaksi JR 9 perinneyksikönsä. Tämä tehtävä on meille suuri vastuu, mutta myös suuri kunnia. Kasvakaamme ottamaan nämä vastuut.

Hyvää kesää!

Hannu Saharinen  
killan puheenjohtaja

### SALPALINJAN BUNKKERIMUSEO JOENSUUN MARJALA

AVOINNA:

1.6.-31.8. ti-su klo 12-18, ma suljettu.

Muina aikoina tilauksesta/Alpo Viitanen  
puh. 0500-375 546



ESITTELY:  
JOENSUUN SOTAVETERAANIT RY  
POHJOIS-KARJALAN SOTILAS-  
POIKIEN PERINNEKILTA RY



# Timberjack

Tekee enemmän

[www.timberjack.com](http://www.timberjack.com)

# HELSINGIN OSASTOSSA TAPAHTUNUTTA

Kulunut syksy ei tuonut muutoksia paikallisosastomme johtoryhmään, vaikka puheenjohtaja esittikin kainon toivomuksensa päästä kymmenen vuoden toimintarupeaman jälkeen vapaalle jalalle. Tehtävä sinänsä ei ollut muodostunut taakaksi, mutta henkilövaihdokset toisivat tiettyjä uusia tuulia toimintaan.



Maanpuolustuskorkeakoulun rehtorin tehtävien vaihto 28.2.2001 Santahaminassa.



Vas.  
everstiluutnantti Osmo Eskola, eversti T. Olavi Lehti sekä veteraani Esko Tiilikainen.

Oik.  
Helsingin paikallis-osaston syyskokous 13. 12. 2000.

JR 9 killan veteraanien siirtyminen vuonna 2003 perinneosastoksi riveihimme tuo tietysti uusia velvoitteita ja tehtäviä. Puheenjohtajana toivonkin - ja uskon, että Helsingin osaston nuorempi jäsenkunta on kokonaisuudessaan valmis tukemaan johtoryhmää tässä kunniakkaan perinteen vaalimisessa.

Syyskokouksemme saimme pitää 13. 12. 2000 Maanpuolustuskorkeakoulun tiloissa Santahaminassa. Korkeakoulun rehtori kenraalimajuri Seppo Tanskanen - tietysti kiltamme jäsen - oli myöntänyt kokouksellemme erityisen korkean statuksen.

Kokouksen alla nautitun kahvin ohessa saimme kuulla professori Ohto Mannisen esityksen Narvan taistelusta, jonka haavojen nuolemista oli kokouksemme aikaan kulunut lähes tarkalleen 300 vuotta. Tiesimme odottaa mielenkiintoista historian hetkeä emmekä siinä pettyneet.

Iltamme päättyi kiltaveli Sepon isännöi-

mään höystettyyn iltapalaan kadettikoulun "pikkukabinetissa". Tämän, lähes illallisen, herkullisuudesta kiitoksemme koulun emännälle ja henkilökunnalle, jotka tekivät parhaansa viihtyisyysdeksemme.

Kiitoksena isännällemme luovutimme kiltamme historiategoksen "Vahdinvaihto". Yllättäen osastomme sai vastaanottaa vastalahjana upean puheenjohtajan nuijan Maanpuolustuskorkeakoulun tunnuksin.

Syyskokouksemme isäntä kenraalimajuri Seppo Tanskanen luovutti 28. helmikuuta korkeakoulun rehtorin tehtävät seuraajalleen prikaatikenraali Aarno Vehviläiselle. Koska tämä tilaisuus ja kiltaveli Sepon 60-vuotispäivä sattuivat olemaan varsin lähekkäin, otimme paikallisosastossa vapauden suorittaa killan onnittelukäynnin tässä yhteydessä.

Paraatin ja ohimarssin jälkeisen vastaanoton yhteydessä päiväsankarille luovutettiin Kiltalautanen hopealevykkein ja JR 9:n

standaari. Luovuttajina olivat kunniapuheenjohtaja Esko Tiilikainen, eversti T. Olavi Lehti, puheenjohtaja Osmo Eskola sekä varapj. Seppo Eronen.

Erityistä ajallista syvyyttä tapahtumaan löyse, että eversti T. Olavi Lehti oli nuoren luutnantti STT:n ensimmäinen komentaja Karjalan Jääkäripataljoonassa.

Helsingin paikallisosasto valmistele jo kiireellä kiltamme hallituksen, valtuuskunnan ja muiden paikallisosastojen johtoryhmien vierailua Helsinkiin. Lähiaikoina lähetämme kutsut ao. tahoille ja valotamme samalla hieman yksityiskohtia. Pääasiassa pyöriskelemme Helsingin ympäristössä ja toivottavasti myös hieman meren hengessä.

Kevätterveiset, tapaamme Helsingissä keväkuussa!

Teksti: Osmo Eskola  
Kuvat: Seppo K. Eronen

Päämajan laatima teos "Suomen sota 1941-1945" ilmestyi pääosin 1950- ja 1960-luvuilla 10-osaisena. Viimeinen, 11:s osa ilmestyi 1000 kpl:n painoksena 1970-luvulla. Nyt on herännyt ajatus ottaa tästä osasta uusi painos, jonka suuruuden arvioimista varten kustantaja pyytää mahdollisten tilaajien apua. Jos harkitsit teoksen tilaamista, ota yhteys puhelimitse Leena Piipariseen 013-181 3248 Pohjois-Karjalan Prikaatiin. Ilmoitus ei vielä merkitse tilausta.

# POHJOIS-KARJALAN PRIKAATIN KILLAN TAPAHTUMIA



Jorma Mikkonen ja Riitta Broman vastaanottivat killan lautaset  
Lautsalla joulukuussa 2000.

Lääkintöneuvos Olavi Koskinen killan  
kevätkokouksessa.

Killan kevätkokous.





 **Joensuun Laivaus Oy**



Syväsatama FIN 80220 Joensuu,  
tel. +358(0)13 137 777  
fax +358(0)13 35 103

# ITÄ-SUOMEN SUURIMMASTA HALPAKAUPASTA AINA PARAS HINTA!

JOENSUU JUUKA NURMES OUTOKUMPU KITEE  
ILOMANTSI SAVONLINNA PARIKKALA IMATRA  
MIKKELI MÄNTYHARJU JUVA VARKAUS SUO-  
NENJOKI NILSIÄ PIEKSÄMÄKI LEPPÄVIRTA  
HEINÄVESI KERIMÄKI PUNKAHARJU RANTA-  
SALMI KANGASNIEMI LIEKSA JOUTSA LIPERI

**TOKMANNI**  
Edullisuuden hintaihme  
jo 25 paikkakunnalla!

**Kuningaskortti.**  
Merita Pankin Mastercard.



**Merita**

**Nordea**



**OTA YHTEYTTÄ, KUN TARVITSET**

- Omistusasuntoa • Asumisoikeusasuntoa • Vuokra-asuntoa
- Rakennuttamispalvelua • Isännöintiä

 **ITÄ-SUOMEN SATO OY**

**Canon Keskus  
artema**

# KUMMIKUNTA VARPAISJÄRVI

Varpaisjärven kunta itsenäistyi emäpitäjä Nilsistä vuonna 1911. Seurakunnallinen eriytyminen tapahtui jo aiemmin 1900-luvun alussa. Gustav von Numersin suunnittelema vaakuna symboloi pelto- ja metsiä. Juuri nämä lukuisat viljelyksien reunustamat mäki-asutukset, jotka kohoavat havumetsän yläpuolelle, antavat maisemille tunnusomaisen leiman.

Kunnan alueelle on ominaista metsäisten harjujen, vaarojen, suolaikkujen ja järvenselkien vilkas vuorottelu. Kirkonkylän alueen halkoo harjumuodostelma, jolta kirkonkylä avautuu kokonaisuudessaan nähtäväksi. Älänneen ja Sälevän järviltä tapaa koskematon erämaata ja puhdasta luontoa. Varpaisjärvi on hyvin kuusivaltainen kunta.

Ylä-Savon talousalueella sijaitsevan Varpaisjärven naapurikuntia ovat Lapinlahden lisäksi Siilinjärvi, Rautavaara ja Sonkajärvi sekä Nilsin kaupunki.

Kirkonkylästä 20 km pohjoiseen sijaitsee paikallistason kyläkeskus, Korpjärvi. Muita kyläkeskuksia ovat Lukkarila kunnan eteläosassa sekä Paloinen, Karsanlahti ja Syvärin pää kunnan pohjoisosassa.

Kunnan kokonaispinta-ala on 533 km, josta vesipinta-ala 49 km (9%). Kunnan noin 3300 asukkaasta yli 65 % asuu haja-asutusalueella, jossa toimii mm. neljä alastetta ja neljä kyläkauppaa. Maaseutumaisuutta osoittaa myös se, että 34,1 % ammatissa toimivasta väestöstämme toimii maaja metsätaloudessa.

Vahvan maatalouden lisäksi kunnan elinkeinorakenteen viime vuosien voimakas teollistuminen on heijastunut positiivisesti kunnan talouteen. Metallin- ja vaatetusteollisuuden lisäksi kunnassa on merkittävää puuteollisuutta. Varpaisjärven teollisuusalueutta voikin syystä luonnehtia yläsavolaiseksi "puulaaksoksi".

Kunnan merkittävien kesätapahtuma on Maalaismarkkinat. Paikallisen Lions Clubin järjestämä yksipäiväinen tapahtuma kerää markkinapaikalle vuodesta toiseen 4000-5000 ihmistä. Maalaismarkkinat järjestetään heinäkuussa Varpaisviikolla, jolloin juostaan mm. Suomen ainoa "laillinen" yöjuoksu, Varpaisjärven yömaraton. Kaikkein yltyöpäisimmät voivat kokeilla tuskan sietokykyään samanaikaisesti juostavassa 100 km:n juoksu.

"Yöjuoksun" lisäksi varpaisjärveläinen urheilu on ollut merkittävästi esillä urheiluseura Viren ansiosta. Seura on viime vuosikymmenen aikana kasvattanut mm. lukuisia yleisurheilun ja ammunnan Suomen mestareita. Toimintansa ansiosta Vire pääsi vuonna 2000 urheiluseurojen valioliokkaan.

Kesäinen matkailija voi tyydyttää kulttuurin nälkäänsä Korpiteatterissa tai hiljentyä herännäisjohtaja Paavo Ruotsalaisen asuinsoilla, ns. Riitan pirtissä.

## VARPAISJÄRVEN TUNNUSLUKUJA VUODELTA 2000

Väkiluku 3275 as.

Veroäyri 18,0

Vuosikate 1063 mk/as.

Tilinpäätös ylijäämäinen

Suurimmat työnantajat:

kunta n. 200,

InCap Furniture Oy 65 ja

Savon Putkihitsaus Oy 30.

Työttömyys 14.2 %



Varpaisjärven yömaraton juostaan heinäkuussa. Muutoinkin urheilu on Varpaisjärvellä voimakkaasti esillä.



Varpaisjärvellä on tilaa elää ja asua puhtaassa ympäristössä.



Merkittävin tapahtuma Varpaisjärvellä on Maalaismarkkinat. Paikallista väriä esiintyjäkaartiin tuo mm. The Maaseudun Tulevaisuus.

## MITALIEN ARVO JA ARVOSTUS



"Kaikki mikä ei ole kiellettyä, on sallittua" !!!!

Alkuvuoden aikana on saanut seurata jo kylästyksensä asti keskustelua urheilun nyky-  
menosta, sen arvoista ja varsinkin keinoista,  
joilla menestykseen pyritään. Tuntuu valitet-  
tavasti siltä, että mitä kovemmalla tasolla kil-  
paillaan, sitä enemmän moraalisia arvoja ve-  
nytetään, jopa kielletylle alueelle. Ongelmana  
on tietysti myös, etteivät eri arvojen rajat ole  
vielä selkeästi määriteltyjä. Rajojen epäsel-  
vyys johtaa puolestaan nykyisen kaltaiseen  
juupas-eipäs -keskusteluun. Tätä keskustelua  
vaikeuttaa hyvin usein se, että kaikki vastuu-  
henkilöt ovat autuaan tietämättömiä asiasta.  
Rajojen ja sääntöjen selkeyttäminen on kui-  
tenkin lähestulkoon mahdoton tehtävä. Aina  
törmätään johonkin näkemyseroon joko kil-  
pailijoiden tai johdon puolelta. Pahimmillaan  
asiaan vaikuttavat myös ulkopuolisten taho-  
jen vaatimukset. Nykyinen "tulos tai ulos"-  
yhteiskunta on osaltaan vaikuttamassa asi-  
aan. Mitataanhan sekunnit, metrit ja pisteet  
usein jo suoraan markkoina ja maallisena hy-  
vänä.

Valitettava suuntaus on myös ollut palkin-  
tojen ja kilpailumenestysten arvostuksen las-  
keminen ja vähättely. Arvostuksen vähene-  
minen näkyy selkeästi jo siitä, etteivät kaikki  
palkitut viitsi jäädä kilpailupaikalle palkin-  
tojen jakoon asti tai eivät saavu palkinto-  
jenjakotilaisuuksiin. Tuntuu joskus siltä, et-  
tei pelkkä mitali sinällään kiinnosta enää ke-  
tään. Kuitenkin monella on mukavia muis-  
toja vanhoilta hyviltä ajoilta, kun esimerkiksi  
koulujen hiihtokilpailujen palkinnot jaettiin.  
Varmaan useampikin muistaa, miten hienolta  
tuntui seistä muiden edessä mitali tai lusikka  
kädessä kasvot hieman punoittaen (silloin ei-  
vät vielä olleet sponsorilippikset päässä).

Ihmiselo perustuu aina jonkinkaltaiseen  
kilpailuun, ja yleensä siihen kuuluu myös  
palkinto. Mitali on varmasti palkintona ny-

kyluokittelun mukaan vaatimattomimmasta  
päästä. Kuitenkin usein unohtuu, että monet  
esimerkiksi puolustusvoimien piirissä jaetta-  
vista mitaleista ovat erittäin hienosti suunnit-  
teluja ja pitkät perinteet omaavia. Tätä taustaa  
vasten ajateltuna on sääli, ettei kyseisiä  
mitaleja olla noutamassa palkintokorokkeilla  
niiden arvon mukaisesti. Olisi myös huomioi-  
tava, että kaikesta huolimatta mitalin saami-  
nen on edellyttänyt usein määrätietoista har-  
joittelua kohti tavoitetta. Mitalin saaminen  
pitäisi käsittää palkintona tehdystä työstä.

Kilpailumenestyksen aliarvioiminen taas  
puolestaan kuuluu supisuomalaiseen perus-  
luonteeseen. Hyvin usein näkee jopa voitta-  
jien olevan, kuin mitään ei olisi tapahtunut.  
Pientä iloisuutta ja hyvän suorituksen tuulet-  
tamista olisi mukava joskus nähdä. Kuiten-  
kin kilpailijan mieltä kaivaa, jos esimerkiksi  
paikallinen lehti ei julkaise juttua saati tulok-  
sia palstoillaan. Varmaankin monesta kilpai-  
lijasta olisi miellyttävää ja itsetuntoa hive-  
vää, jos tulokset olisivat näkyvillä. Työporu-  
kan kahvipöytäänkin olisi varmasti mukava  
mennä, kun tulokset näkyisivät ja kuuluisi-  
vat jossakin tiedotusvälineessä.

Toinen tärkeä mittari on, miten työyhtei-  
sössä suhtaudutaan mitalisteihin. Harmitta-  
vinta on, jos hyvätkin suoritukset hautautu-  
vat ja unohtuvat esimerkiksi joukko-osaston  
palkintovitriineihin sijoitettavien palkintojen  
myötä, ilman että niihin kiinnitetään sen suu-  
rempaa huomiota. Olisikin muistettava, että  
jokaisen palkinnon saamiseen kuuluu aina  
oma tarinansa. Toiset ovat tulleet helposti,  
toiset taas ovat vaatineet kovankin työpa-  
noksen. Varsinkin näiden työyhteisöjen pal-  
kintovitriineihin sijoitettujen palkintojen voi-  
daan sanoa olevan loistavaa TYKY-toimin-  
taa, onhan ne saatu kampailemalla tiukasti  
joukko-osaston väreissä. Monet kilpailuthan

ovat joukko-osastojen välisiä mitteloita. Ky-  
seisen toiminnan luulisi nostavan hieman  
me-henkeä. Kannattaa varmasti joskus py-  
sähtyä palkintokaappien edessä miettimään  
- ja ainakin katsomaan - näitä hienoja palkin-  
toesineitä. Osa palkinnoista on kiertopalkin-  
toja, joilla on jo pitkä historia takanaan, ja voi  
olla, etteivät ne enää toiste palaa kyseiseen  
kaappiin.

Mitalit ja menestys ovat olleet mielessä prikaa-  
tin urheilijoilla jo heti vuoden-  
vaihteen jälkeen. Kilpai-  
lunäyttämöinä ovat  
olleet lähinnä hiihtoladut. Kilpailu-  
kausi alkoi 6. - 8. 3.  
2001 pidetyistä Itä-  
isen maanpuolustus-  
alueen hiihtomestaruus-  
kilpailuista. Kilpailujen järjes-  
telyvastuu oli Vekaranjärvellä majapaikkaansa  
pitävällä Karjalan Prikaatilla. Prikaatimme kan-  
nalta kilpailut alkoivat hyvin, kun ensimmäi-  
senä päivänä yliluutnantti Pertti Kettunen ja  
luutnantti Petri Tiainen nappasivat palkintovit-  
riineihinsä kultamitalit. Tiainen yleisessä sar-  
jassa ja Kettunen 35-vuotiaissa. Varusmiesten  
osalta jatko ei mennyt aivan yhtä hyvin, koska  
paras kontiorantalainen löytyi vasta 11. sijalta.  
Maastohiihto puolestaan tuotti mestaruuden  
ikinuorelle everstiluutnantti Kari Jylhälle yli  
45-vuotiaiden sarjassa. Häntä tukivat hyvin yli-  
luutnantit Jani Harju ja Pertti Kettunen omien  
sarjojensa (Harju yleinen ja Kettunen 35 v) kol-  
mansilla sijoilla.

Partiohiihto hiihdettiin 8.3. B-sarjaan osal-  
listunut prikaatimme II-partio loisti ja nap-  
pasi arvokkaan B-sarjan mestaruuden. Mestaruus  
pohjustettiin hyvällä ammunnulla, vain  
yksi ohilaukaus. Partiota johti everstiluut-  
nantti Kari Jylhä varajohtajanaan kisojen mi-



talirohmu yliluutnantti Pertti Kettunen. Partion jäseninä hiihtivät ja ampuivat alikersantti Mika Venho ja jääkäri Timo Roivas. Pienten epäonnistumisten johdosta prikaati sijoittui yleismestaruuskamppailuissa kolmanneksi.

Seuraava kilpailu oli perinteinen

Oltermanninhihto, joka hiihdettiin 20. - 23. 3.

2001. Prikaatin viestikapula liikkui maastossa jälleen kerran hyvin; joukkueen viesti luettiin Oltermannille toisena. Joukkueessa hiihtivät osuoksittain

seuraavat henkilöt:

I vaihto upseerikokelas Tuomo Nevalainen ja jääkäri Kai Pyykkö, II vaihto alikersantti Mika Venho ja alikersantti Eero Hirvonen, III vaihto alikersantti Jani Koponen ja alikersantti Timo Tahvanainen, IV vaihto upseerikokelas Veijo Kauppinen ja alikersantti Lauri Kauppinen, V vaihto alikersantti Aki Loikkanen ja jääkäri Timo Roivas, VI vaihto luutnantti Petri Tiainen ja alikersantti Tuomo Ikonen. Joukkueen johtajana toimi yliluutnantti Jani Harju.

Joukkueen huollosta vastasi yliluutnantti



"HAVUJA...LE!", karjui Kauppinen Kauppiselle (Lauri & Veijo). Veljekset hiihtämässä kohti 2 rastia pakkasyössä.

Pertti Kettunen. Huomioitavaa on, että Kettunen oli mukana jo kymmenennen kerran ja sai palkinnokseen pienoiso-*Oltermannin* sau-

van. Joukkueen varamies oli korpraali Arvi Kekäläinen, ja joukkueen kuljettajana toimi korpraali Jouni Bergroth.

Hiihtokausi puolestaan päätettiin pohjan perukoilla, olihan kilpailujen pitopaikkana Sodankylä. Maaliskuun lopulla pidetyt kilpailut sujuivat prikaatilaisten osalta varsin mukavasti. Parhaana suoritukseksi voidaan pitää partiohiihdon B-sarjan hopeasijaa. Partion kokoonpano oli evl Kari Jylhä, ylil Pertti Kettunen, upskok Tuomo Nevalainen

ja alik Mika Venho. Parhaat henkilökohtaiset suoritukset olivat yliluutnantti Pertti Kettusen neljäs (35 v) ja alikersantti Tuomo Ikonen viides (varusmiehet) sija 27.3.2001 hiihdyissä ampumahiihtokilpailuissa. Ikoselle tarjoteltiin jopa mitalisijaa, mutta ensimmäisen ampumapaikan kolme sakkominuuttia vesitivät ne haaveet. Pronssi jäi 18 sekunnin päähän. Yleismestaruuskilpailussa Pohjois-Karjalan Prikaati sijoittui kuitenkin mukavasti viidennelle tilalle, joten lopputulos jää selkeästi plussan puolelle.

Tätä kirjoitettaessa näyttää siltä, että kesä alkaa tulla toden teolla. Lämpömittari kipuaa jo + 20 lukemiin. Samalla se on myös merkki siitä, että muiden lajiryhmien edustajat alkavat viimeistellä kilpailukuntoaan herkimmilleen pystyäkseen täydentämään palkintoviiriänsä ja nauttimaan täysipainoisesti loistavista kilpailusuorituksistaan.

## PRIKAATIN MESTARIT 2001



### AMPUMAHIIHTO

Yleinen yliluutnantti Jukka Päivinen  
35 v yliluutnantti Pertti Kettunen  
40 v luutnantti Pasi Koivunen  
45 v sotilasmestari Tor Kosonen  
Naiset upseerikokelas Outi Ruokolainen  
VM upseerikokelas Tuomo Nevalainen  
Yksikkö Aliupseerikoulu

Partiohiihdon B-sarjan hopeajoukkue sotilaiden hiihdon SM-kisoissa Sodankylässä.



### HIHTO

Yleinen luutnantti Petri Tiainen  
35 v ylikersantti Ari Pietarinen  
40 v yliluutnantti Heikki Rosenius  
45 v eversti Asko Kohvakka  
Naiset upseerikokelas Outi Ruokolainen  
VM jääkäri Jani Kuiri  
Yksikkö Aliupseerikoulu

### PARTIOHIHTO

Sarja-A  
Esikunta- ja Huoltokomppania I (yliluutnantti Jukka Päivinen, kersantti Halonen, korpraali Kekäläinen, korpraali Leskinen)

### SARJA-B

Prikaatin Esikunta I (majuri Risto Vairinen, kapteeni Jouni Nykänen, kapteeni Jouni Pitkänen, kapteeni Juha Nissinen)

### HIHDON YLEISMESTARUUS

1. Esikunta- ja Huoltokomppania
2. Aliupseerikoulu
3. Kranaatinheitinkomppania

Teksti ja kuvat:  
yliluutnantti Ari Eskelinen

# 9 X 19 MM IMI MICRO UZI KONEPISTOOLI -LYHYESTI JA YTIMEKKÄÄSTI ISRAELISTA

Yksi ulkoisesti tunnistettavimpia nykyaikaisia sotilaskäsiaseita lienee israelilaisvalmisteen Uzi-nimellä tunnettu konepistooli. Harvempi muistaa kyseisen aseensa alkavan olla iältään viisissäkymmenissä ja sen perusmallin lyhentyneen kaksi kertaa. Kaikkia kolmea mallia tuotetaan ja markkinoidaan edelleen.

## Lyhyemmän konepistoolin kehityskaari

Toisen maailmansodan aikaiset massasulkuiset konepistoolit olivat merkittävästi lyhyemmät kuin sotilaskiväärit, mutta kuitenkin vähintäänkin karbiinin mittaisia riippuen hieman piipun pituudesta ja olkatuen rakenteesta. Ylärunnon pituus massasulkuisen konepistoolin peruskonstruktiossa määräytyy yleensä siitä, että lukkolaite sijaitsee kokonaisuudessaan patruunapesän takana ja siitä liikeradasta, jonka lukko tarvitsee hidastumiseen ja lataustapahtuman aikaansaamiseksi sekä tietenkin siitä tilasta, jota palautinjousi tarvitsee.

Lukkolaitteen otsapinnan reunassa on yleensä syöttöolake, joka työntää patruunan lipasta patruunapesään ja keskellä kiintoiskuri, joka laukaisee patruunan liikeradan etummaisessa päässä (tai sen lähellä). Koska sulkumekanismi on lukon massa (yhdistettynä eteen suuntautuvaan liike-energiaan) sekä liikesuunnan vaihtumisen synnyttämä viive, jotka mahdollistavat luodin ja ruutikaasun paineen poistumisen piipusta ennen hylsyn poistumista patruunapesästä, ei lukko voi olla rakenteellisesti kovin pieni tai kevyt. (vrt. esim. 9x19mm KP31 "Suomi")

Tarve ja tilaus lyhyemmille (ja ehkä kevyemmille) konepistoolleille oli olemassa. Asiaa

pohdittiin monella

asesuunnittelutaholla 1940-luvun alussa, samalla kun pyrittiin rakenteellisesti vähentämään rekyylistä johtuvaa pystysuuntaista vääntöä sarjatulella. Italialainen asesuunnittelija Oliani ehti ottaa ensiaskeleen kone-

pistooliprototyypillään Armaguerra vuonna 1942. Hän säilytti lukkolaitteen massan ja pituuden, mutta sijoitti syöttöolakkeen ja kiintoiskurin lukon peräpäähän, alapintaan (kuten "kaatunut" L-kirjain). Tämä mahdollisti sen, että suurin osa lukkolaitteesta sijoitui piipun päälle lukon ollessa etuasennossa, ja lukon peräpäähän rakenteellinen pituus oli vain juuri riittävä peittämään ulosheittoaukon aseerungossa. Aseen runkorakenne lyheni radikaalisti; ainoa tarpeellinen patruunapesän takainen tila oli lataamiseen tarvittava liikkumisvara ja palautinjousen tila.

Rakennetta kehittivät edelleen omilla ideoineillaan ja tahoillaan Englannissa (1945) työskennellyt puolalainen Podzenkowski kokeellisella EM2 konepistoolillaan ja (1946) silloisessa Tšekkoslovakiassa insinööri Jaroslav Holeček CZ47-prototyypillään. Näissä molemmissa aseissa hyödynnettiin tätä uutta lukkorakennetta. Lisäksi aseensa liipasinrakenteen asetettiin patruunapesän alle aseensa alarunkoon ja kahva siirrettiin ulosheittoaukon alle muodostamaan samalla lipaskuulun. Sivuprofiili konepistoolista muodosti karrikoiden kirjaimen T.

Tämä rakennetyppi olikin asetekninen trendin luoja, jota seurattiin monissa maissa tarkkaan ja varsinkin niissä, joissa aseellisuus oli kehityksen alkuvaiheissa, eikä vähiten Israelissa. Tšekkoslovakialaisesta ideasta kehkeytyi suunnitteluryhmän jäsenten Brejcha, Kratochvil, Myska ja Zibar:n tuot-



teena kenttäkoemallit M48, jotka saatiin sarjatuotantovalmiiksi keväällä 1950 ja tunnetaan konepistooleina 9x19mm M23 ja M25.

## Israelilainen tehdas

Israel julistautui itsenäiseksi valtioksi vuonna 1948. Israel Military Industries (IMI) -asetehdastaan historia alkaa kuitenkin jo vuonna 1933, jolloin se muodostui useista salaisista aseparajoista. Itsenäistymisen myötä pyrkimyksenä oli teollistaa ja laajentaa tuotantoa yhteistyössä Israelin Puolustusvoimien kanssa. Toiminta laajeni vuosien aikana useille puolustusalan sektoreille 70-luvun alusta, ja vuonna 1991 IMI saavutti valtiollisen yhtiön statuksen. Yrityskuvaan kuuluu nykyisin ampu-  
matarviketuotanto, asejärjestelmät ja monien lento- ja rakettitekniikkaan liittyvien osajärjestelmien tuottaminen.

Tällä hetkellä työntekijöitä on n. 4400 ja pääosa tuotteista menee vientiin ja kolmannes koko tuotannosta Israelin Puolustusvoimien käyttöön. Käsiasetuotanto on 10% kai-  
kista IMI:n valmistamista tuotteista.

## Uzi-konepistoolin taustatekijät

Uuden itsenäisen valtion käsiaseitarve oli suuri puolustusvoimien asekan-  
nauudistamiseen liittyen. Käytössä olevat aseet olivat pääosin tuontiasetta, ja tästäkin syystä pidettiin järkevänä kotimaisuusasteen kasvattamista.

Uuden konepistoolin suunnitteluryhmän johtajaksi asetettiin (silloinen) luutnantti Uziel Gal vuonna 1949. Rakenneideat ammennettiin uusimmista eurooppalaisista prototyyppikonstruktiosta, omista rakenteellisista erityistarpeista ja samanaikaisesti kehittyvien teollisten asetuo-  
tantomenetelmien vaatimuksista. Vuoden 1951 loppuun mennessä suunnitteluryhmä sai konepistoolin tuotantovalmiiksi. Tuloksena oli 65 cm pitkä, vajaa 4 kg painava, puisella olkatuella varustettu ase, jonka runkorakenteet olivat hit-  
sattuja teräslevypuristeita. Aseen kahva oli kutakuinkin keskellä alarunkoa, ja ase-  
en lipas kiinnittyi aseeseen kahvan läpi. Sarjatu-  
linopeus oli n. kymmenen laukausta sekun-  
nissa, mitä voidaan pitää rekyylihallittavuuden kannalta hyvänä. Olkatuki irrotettuna



ase oli vain 44 cm pitkä. Varsin pian lisä-  
varusteena, ja lopulta vakiovarusteena, tuli nivelöidysti kokoontaittava teräksinen olkatuki. Vuosien saatossa on tehty pieniä tekni-  
siä parannuksia konepistooliin, mutta alusta asti oli selvää, että tämä ase oli enemmän kuin ominaisuuksiensa summa. Tästä tuli israelilainen menestystuote UZI, jota myytiin merkittäviä määriä eri viranomaisille ja armeijoille, ja jota myydään edelleen. Kali-  
berikokeilujakin on tehty. Uzi-konepistoolia valmistettiin Belgiassa FN-tehtailla lisenssillä Euroopan markkinoita ajatellen, ja viime aikoina useampi asevalmistaja on tehnyt omat klooninsa konepistoolin perusmallista. Ame-  
rikkalainen Ruger koetti kehittää rakennetta edelleen MP-9 mallillaan ja kroatialainen ase-  
tehdas valmisti suoraa kopiota markkinoiden sitä nimellä 9 mm ERO.

## Pienempi, pienin..

Asevalmistajat kehittivät voimakkaasti konepistoolivalikoimaansa ja sen seurauksena markkinoilta löytyi yhä lyhyempiä ja kevyempiä malleja. IMI vastasi tuomalla vuonna 1982 markkinoille 9x19mm MINI-UZI konepistoolin, joka käytännössä oli sekä etu- että

takapästä lyhennetty perusmalli. Vanha olkatukimalli oli korvattu oikealle sivulle taittuvalla mallilla. Tämän konepistoolin paino olikin vain 2.7 kg ja pituus kuljetuskunnossa 36 cm. Olkatuki käyttökunnossa pituus oli kuitenkin 60 cm. Sarjatu-  
linopeus kasvoi lyhyemmästä lukonliikkeestä ja kevyemmän lukon takia kaksinkertaiseksi, n. 20 laukausta sekunnissa. Mini-Uzin lukko on n. 150 grammaa kevyempi ja 3,5 cm lyhyempi kuin Uzin perusmallin lukko. Kokeellisessa Mini-Uzin lukkomallissa oli painoa lisäämässä poraukseen kiinnitetty terästä suuremman ominais-  
painon omaava tungstenlieriökappale. Tämä lukkomalli pienensi sarjatu-  
linopeutta, mutta vastaavasti kaksinkertaisti ase-  
en hinnan.

IMI:n konepistooleissa on kokeiltu myös lukkorakennetta, jossa viritetyn ase-  
en lukko on etummaisessa asennossa (ilman kytkentää) ja ainoastaan iskulaite (iskureineen) jää virekynnyksen varaan taakse. Tällä rakenteella haluttiin luoda mahdollisuus tarkempaan kertatuli- tai avauslaukaukseen poistamalla liipaisun jälkeinen mahdollisesti tähtäyspitoa haittaava lukon ampumasuuntainen liike. Uzi-konepistoolin lukon perus-  
konstruktiotaan jää kokonaisuudessaan virekynnyksen varaan, kuten on tapana kiin-

toiskurilla varustetuissa rakenteissa, jotka noudattavat vapaata lukkorekylijärjestelmää (vrt. kytkettyyn lukkorekylijärjestelmään kuten 9x19mm H&K MP5). Järjestelmien väliset edut tai haitat ovat avoinna debattille.

## Micro Uzi

Koska perusaseen edellinen lyhennys ja kevennys vastaanotettiin käyttäjien piirissä varsin innostuneesti, päätti IMI viedä rakenteen lyhentämisen äärimmäisyyksiin. Ylärunkoa lyhennettiin taas molemmista päistä, Mini-Uzin sivulle taivuttava olkatuki säilytettiin ja markkinointi aloitettiin vuoden 1983 lopussa.

Konepistooli sai nimekseen Micro-Uzi, ja se kuvaa hyvin tätä asetta, joka on olkatuki taitettuna ainoastaan 25 cm pitkä ja painaa vajaa 2 kg.

Rakenne sisältää aikaisempien mallien ominaisuuksia, osa laukaisukoneiston osista on vaihtokelpoisia, ja lipasvalikoima sopii. Runkorakenteet ovat vahvoja teräslevypuristeita, jotka ovat fosfatoituja ja polttoaalattu korroosion estämiseksi. Konepistoolissa on myös tarkkuusvalettuja ja koneistettuja teräskappaleita. Kahvalevyt ovat lujitemuovia.

Lippaansalpa on asean kahvan vasemmassa alareunassa, ja vaakasuunnassa liukuva vaihdin sijaitsee samalla puolella mutta yläreunassa. Vaihdin on kolmiasentoinen siten, että täysin eteen työnnettynä ase ampuu sarjatulta (A), keskiasennossa (R) kertatulta, ja täysin taka-asennossa (S) asean laukaisukoneisto on varmistettu. Asean kahvan takaosassa on kahvavarmistin, joka estää lukon pidättimen liikkeen, mikäli sitä ei paineta pohjaan. Tämä järjestelmä lukitsee lukon liikkeen viritetyssä tai viritämättömässä aseessa.

Viritin sijaitsee asean kannen etuosassa, ja se palautuu jousensa avustamana etu-asentoon virityksen jälkeen. Viritin ei liiku lukon liikkeen mukana ammuttaessa.

Kun ase viritetään, lukko jää taka-asentoon kaksipuoleisen pidättimensä varaan. Viritäminen edellyttää, että kahvavarmistin on painettu pohjaan.

Siirtämällä vaihdin pois varmistettu-asennosta ja pitämällä kahvavarmistin pohjassa voidaan aseella ampua. Liipasimen painaminen vapauttaa lukon pidättimestään. Olka-

tuki voi olla joko käyttöasennossa tai taitettuna, jolloin olkalevystä muodostuu tukeva etukahva.

Tukevaa asentoa aseelle tarvitaan, koska pienen ja (tungsten lisäyksestä huolimatta) kevyen lukon ja erittäin lyhyen lukon liikeraidan takia tulinopeus sarjatulella on n. 24 laukausta sekunnissa. Käsiin kohdistuva vääntö on merkittävä, ja sarjojen pituudet tulee pitää varsin lyhyinä osunnan takaamiseksi.

Piippumalleja on kaksi: vakiomalli ja hieman pidempi, jossa on kaksi kompensattoriaukkoa, jotka avautuvat viistosti oikealle. Näiden tarkoitus on hieman hillitä vääntöä ruutikaasun virtauksen avulla. Tämän artikkelin Micro-Uzissa on jälkimmäinen piippumalli. Tarkasteltavana olevassa aseessa on myös edeltäjiensä tapaan varusteolake ylärunгон etupään alaosaan. Perusmallin Uzi-konepistoolissa siihen kiinnitetään pistin tai valaisin. Kaikissa Micro-Uzi konepistoolissa tätä olaketta ei ole.

Asean purkaminen käyttöhuoltoa varten on varsin helppoa. Poistetaan aseesta lipas ja varmistutaan, ettei aseessa ole patruunaa. Kansi vapautetaan painamalla takatähtäimen rungon etuosassa olevaa lukituspainiketta ja nostetaan kansi pois. Tartutaan lukkoon sen etupäähän ja nostetaan ulos asean ylärun-gosta, samalla vapautuu palautinjousi, joka

seuraa mukana ja irtoaa lukon peräpäätä. Ase on käyttöhuollettavissa.

Mikäli piippu halutaan irrottaa, kierretään ylärunгон etupäässä sijaitseva piipun lukitusmutteri auki. Mutteria vuorostaan pidättää pieni jousikuormitteinen painike mutterin yläpuolella. Sitä voi alussa painaa hieman sisäänpäin avaamisen helpottamiseksi. Alarunkokin on irrotettavissa poistamalla takapäällä oleva jousikuormitteinen akseli työntämällä se kokonaan läpi. Viemällä alarunгон peräpäätä alaspäin irtoaa etummainen pidätinolake ylärun-gosta. Alarunko sisältää laukaisukoneiston kokonaisuudessaan.

## Lopuksi

IMI:n Uzi-konepistoolin kolme mallia muodostavat mielenkiintoisen ja taloudellisesti onnistuneen rakenteen kehityskaaren. Konstruktio on yksinkertainen ja vankka, ja toiminta on luotettavaa. Perusmalli on nykyisiin aseisiin verrattuna varsin painava konepistooli, ja toisaalta vaikeasti hallittava kaikkien pienin malli vaatii erittäin harjaantuneen käyttäjän menestykselliseen käyttöön. Viranomaisostajia kuitenkin riittää kaikille malleille. Uutta Micro-Uziakin pienempää versiota tästä israelilaisesta konepistoolista saamme kuitenkin tuskin nähdä.



1951



1982



1983



## Tekniset tiedot

Nimi	MICRO-UZI
Kaliberi	9x19 mm
Toiminta	Rekyylitoiminen, massasulku
Patruunamäärä	20, 25 tai 32 patruunaa
Lipastyyppe	Tankolipas
Hylsynpoisto	Oikealle
Aseen paino	1,95 kg
Pituus perä taitettuna	250 mm (käyttöasennossa 460 mm)
Piippu	117 mm (neljä oikealle kiertävää rihlaa) (125 mm piippu kahdella kompensattoriaukolla)
Vaihdin	Sarjatuli - Kertatuli - Varmistettu (A-R-S)
Tulinopeus	24 laukausta sekunnissa sarjatulella
Tähtäin	Mekaaninen diopteri
Huomautukset	Valmistetaan myös kaliberissa .45 ACP (11,43x23mm)
Valmistaja	Israel Military Industries Ltd., Israel

Alempana on vertailtu miten lukon mallin muuttaminen ja kahvan siirtäminen lippaan kohdalle vaikutti konepistoolin kokonaispituuteen.

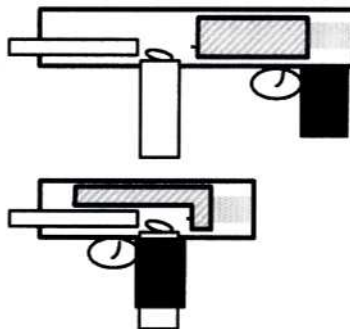

## Valokuvat

1. 9x19mm IMI MICRO UZI konepistooli, oikealta tarkasteltuna.
2. Micro-Uzi vasemmalta. Tällä puolella ovat keskeiset käyttökytkimet, kuten vaihdin ja lippaansalpa.
3. Micro-Uzi vertailtu GG-95 konepistooliin.

## Piirroksiset

- A. Periaatteellinen vertailu siitä, miten lukon mallin muuttaminen ja kahvan siirtäminen lippaan kohdalle vaikutti kokonaispituuteen.
- B. Uzi-konepistoolin kronologinen lyheneminen.
- C. Uzi-perusmallin halkileikkauspiirros.

Teksti ja kuvat: Robie Kulokivi  
s-posti: weretco@nettilinja.fi

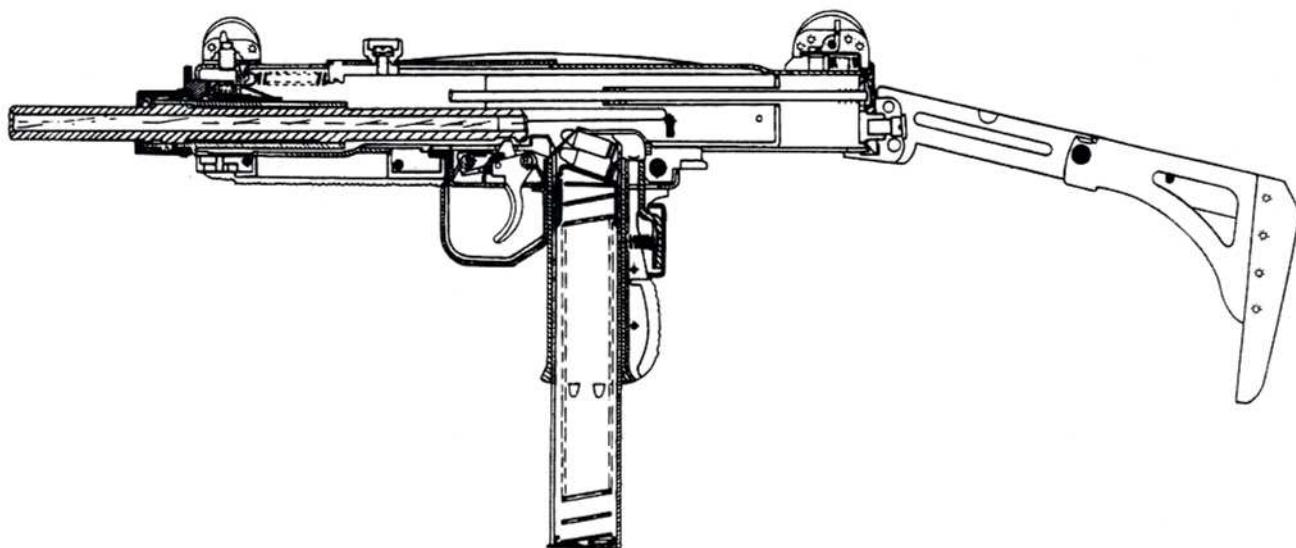

# NAISTEN KOULUTTAJAKOULUTUSHARJOITUS KALEVALA 2001 KONTIORANNASSA

## LOUHI POHJOLAN EMÄNTÄ. KUTSUI JOUKKONSA KOKOHOON

Helatorstai-viikonloppuna kokoontui Kontiorannan varuskuntaan runsaat 130 naista Maanpuolustuskoulutus ry:n järjestämään nelipäiväiseen Kalevala 2001 -kouluttajakoulutusharjoitukseen. Sen toteutuksesta vastasi Naisten Valmiusliiton Pohjois-Karjalan alue-neuvottelukunta yhteistyössä Pohjois-Karjalan Sotilasläänin esikunnan ja Pohjois-Karjalan Prikaatin kanssa. Kyseessä oli neljä valtakunnallinen harjoitus, joka valmentaa naisia toimimaan kouluttajina vapaaehtoisilla maanpuolustuskursseilla.

Armeijan maastopuvuin varustetut naiset täyttivät kolme kasarmia, joista varusmiehet olivat lähteneet viikonloppuvapaalleen. Koulutettavia oli hieman vajaat sata eri puolilta Suomea, kouluttajia parikymmentä ja sama määrä järjestelyistä vastaavia. Leirin kokonaisvahvuus lähenteli 140 naista.

### Siin' oli väkeä moneksi

Koulutusaloja tässä harjoituksessa oli seitsemän: aisti-ilma- ja valvonta, joukkomajoitus, kuljetus, kenttälääkintä, muonitus, poikkeusolojen sotilaskoti ja viesti. Kurssilaiset olivat sangen heterogeenista joukkoa. Ikähaitari ulottui 23 vuodesta 67 vuoteen. Työskentely sujui kuitenkin mainiosti, vaikka samassa ryhmässä saattoi olla hyvin eri-ikäisiä naisia, kuljetuskoulutuksessa jopa äiti ja tytär.

Siviiliammattaja löytyi metsäkoneenkuljetajasta farmasian tohtoriin. Suurin osa oli tosin terveydenhuollon tai ruokahuollon ammattilaisia, jotka olivat saaneet vaaditut perustaidot omasta työstään. Viesti- ja aisti-ilma- ja valvonta-alojen koulutettavilla taas oli takanaan useita alaan liittyviä maanpuolustuskursseja.

Kalevala 2001:ssä tavoitteena oli koulutus-

taitojen opettelu, joten pääpaino oli opettamisen oppimisessa. Yhteisten luentojen jälkeen kukin toimiala paneutui omaan ohjelmaansa. Käytännössä tämä tarkoitti lyhyiden näytetuntien pitämistä annetuista aiheista. Palautteessa kiinnitettiin huomiota opetuksen toteuttamiseen.

Harjoitus ei ollut pelkkää luokkatyöskentelyä, vaan opetustuokiot tapahtuivat käytännön tilanteissa. Kuljetusalan näytetunneilla irrotettiin hiekkakuoppaan juuttunut auto, vaihdettiin renkaita, sulakkeita ja lamppuja sekä suoritettiin auton naamiointia. Nämä tehtävät onnistuivat mainiosti myös naisilta. Muonitusryhmäläiset hoitivat kahtena päivänä koko joukon ruokkimisen ja tutustuivat samalla erilaisten kenttäreittien käyttöön. Poikkeusolojen sotilaskoti toi munkkileipomonsa kasarmin kentälle, mistä herkullinen tuoksu levisi yli varuskunnan. Kenttälääkinnän ohjelmaan kuului lavastettu auto-onnettomuus. Uhreiksi maskeerattiin järjestelyorganisaation väkeä - sattumalta autonkuljettajaksi joutui kuljetustoimiston päällikkö. Joukkosidontapaikkakin kohosi sairaalan viereen, mutta vastuu kurssilaisten lääkinnästä kuului järjestäjille. Viestiläiset harjoittelivat sanomalaitteen käyttöä, viestien lähetystä ja vas-



taanottoa. Tämä lienee ainoa ala, johon valmennusta ei saa siviilityössä. Viestissä olikin vain neljä koulutettavaa, kun suurimmassa ryhmässä, poikkeusolojen sotilaskotitoiminnassa heitä oli 23.

### Aika kului joutuisasti

Lyhyellä kurssilla aikataulu oli tiivis ja vapaa-aikaa jäi vähän. Päivät venyivät pitkiksi. Muonittajat joutuivat nousemaan jo klo 5 aamupalan valmistukseen, ja muillakin herätys oli viimeistään klo 6.30. Kouluttajien palaverit kestivät iltakymmenen samoin kuin koulutettavien ryhmätöiden valmistelut. Aisti-ilma- ja valvonta- ja joukkomajoitusryhmät viettivät kumpikin yhden koleaan yön puolijoukkueteltassa harjoitellen omaa toimialaansa. Kasarmien yöpäävystys oli myös osallistujien vastuulla.

Kaiken keskellä ehdittiin hieman rentoutua. Varuskunnan sotilaskodissa kului kahvia ja munkkeja. Lauantai-iltana vietettiin maasto-oloissa "iltajuhlaa", johon eri toimialat olivat tuottaneet ohjelman. Päivittäin ilmestyvään leirilehteen koottiin toimialojen kuulumisia ja koulutettavien tuomia juttuja, mm. toimialakohtainen horoskooppi.



## Nyt on naiset neuvottuna

Naisten Valmiusliitto perustettiin vuonna 1997. Sen tarkoituksena on kehittää eri naisjärjestöjen kokonaisuomaanpuolustukseen liittyvää koulutusta ja yhteistyötä. Liittoon kuuluu nykyisin kymmenen jäsenjärjestöä, joista Pohjois-Karjalassa on mukana seitsemän. Täällä maa- ja kotitalousnaiset sekä martat ovat olleet mukana jo, ennen kuin niiden keskusjärjestöt kuuluivat Naisten Valmiusliittoon. Jäsenyhdistystensä kautta järjestössä on mukana noin 270 000 naista, Pohjois-Karjalassa runsaat 7 000.

Varsinaisesti naisille tarkoitettuja suurharjoituksia järjestetään kahdesti vuodessa, keväällä kouluttajakoulutus ja syksyllä toimialakoulutus, jolle ei ole pohjavaatimuksia. Koulutukseen osallistuminen ei edellytä minikään järjestön jäsenyyttä. Seuraava harjoitus "Itämeren Helmi" toteutetaan syyskuussa Santahaminassa.

Kouluttajakoulutuksen on tähän mennessä saanut noin 400 naista, mikä näkyi Kalevala 2001 harjoituksessa. Kaikilla toimialoilla pääkouluttajana oli nainen. Mieskouluttajia oli yksi kuljetuksessa ja kaksi aisti-ilmaavonnanassa. Viestin pääkouluttajana oli varusmiespalveluksen suorittanut nainen.

## Uudet taidot opittuna

Kalevala 2001 harjoitusta edelsi runsaan vuoden kestävä suunnittelutyö, jossa oli mukana naisia lähes kaikista Naisten Valmiusliiton jäsenjärjestöistä. Nämä sijoittuivat "esikun-

taan" eri toimistoihin. Samalla saatiin käytännön kokemusta suurharjoitusten suunnittelu- ja johtotehtävistä, mikä oli myös yksi harjoituksen tavoitteista.

Työtunteja suunnitteluun ja käytännön järjestelyihin laskettiin kuluneen ainakin kolmen naistyövuoden verran ja ne tehtiin täy-

sin talkooperiaatteella. Harjoituksen johtajana toimi Pohjois-Karjalan alueneuvottelukunnan puheenjohtaja Kaija Pesonen, jolle Kalevala 2001 oli useiden kuukausien ajan lähes päätoimista työtä.

Naisten koulutus tähtää ensisijaisesti rahan ajan tehtäviin. Opittuja taitoja voidaan tarvita yhtä hyvin suuretsinnöissä, ydinvoimalaonnettomuuksissa kuin maatalousnäyttelyssä. Varuskunnassa olo toi kuitenkin tunnelmaan ripauksellisen sotilaallisuutta ja maanpuolustushenkeä.

Avajaisten lipunnostoon marssittiin sotilassoittokunnan tahdissa. Harjoituksen päättyessä leirilipun laskuun nostatti riveissä seisova maastopukuinen joukko monelle kyyneleet silmiin. En tiedä, millaista on miesten kertausharjoituksissa, mutta naisten harjoituksessa vallitsi loistava yhteishenki ja iloinen tunnelma. Valituksia ei kuulunut, ja moni suunnitteli jo osallistumista seuraavaan harjoitukseen.

Teksti : Marja Simola

Kuvat: toimitus

## KIITOS ENNI! TERVETULOA KATRI!

Vuoden 2001 alussa vaihtui emännyyss Kontiolahden sotilaskodissa.

Pitkäaikainen kodinhoitaja Enni Jalonen pääsi ansaitulle eläkkeelle yli 40 vuoden työrupeaman jälkeen.

Enni aloitti työnsä sotilaskodissamme 1.12.1960. Kodinhoitajaksi hänet haluttiin ja valittiin 1.1.1993.

Näinkin pitkän työuran aikana Enni näki ja koki sotilaskotityön niin aallonharjat kuin -pohjatkin ja selviytyi niistä ansiookkaasti ja ammattitaitoisesti.



Uutena kodinhoitajana aloitti työnsä 2. 1. 2001 "oman mäen tyttö" Katri Määttä.

Katri on aloittanut vaativan työnsä puhteästi ja tarmokkaasti.

Sisarelliset kiitoksemme Ennille ja tervetulotoivotuksemme Katrielle!

Kontiolahden sotilaskotiyhdistys ry.

# OIKEA ASENNE RATKAISEE VMTK-TYÖN ARVON

Varusmiestoimikunta. Niin ne limpparipojat. "Onko homma painanut?" on kysymys, johon saan vastata päivittäin. Työ on kieltämättä erilaista, mutta sitä riittää, jos vain motivaatio on kohdallaan. Työ on prikaatin monipuolisinta. Välillä kannetaan todella limpparikoreja, välillä istutaan isojen herrojen kanssa kokouksissa, välillä vedetään radio-ohjelmaa, välillä mietitään yleisen viihtyvyyden parantamiseksi aloitteita ja hankintoja. Lisäksi ohjelmassa on isoimmat leirit ja jonkin verran koulutuksen pitämistä. Vaatimuksena tehtävään on aliupseerikoulun käynti.

Tärkein tehtävämme on ehkä VMTK:n lomakuljetukset. Laajensimme Kuopion reitin kulkemaan Iisalmeen asti ja saimme käyttöön Leppävirran sekä Savonlinnan reitit. Parhaimmillaan busseja on tilattu yhdeksän aiemman yhden tai kahden sijasta! Eikä mukavampaa matkustustapaa ole. Varusmiehet nousevat suoraan kasarmilta bussiin, eikä sitä tarvitse vaihdella. Matka sujuu videoita katsellessa, palvelustovereiden kanssa turistessa tai nukkuessa. Eipähän tarvitse ainakaan lähteä ajamaan autolla väsyneenä kotiin, mikä vielä kaiken lisäksi maksaisi maltaita.

Yksi VMTK-työn kulmakiviä on viestintä. Olemme linkki varusmiesten ja armeijan henkilökunnan sekä erilaisten järjestöjen välillä. Lisäksi tehtävämme on kertoa varusmiehille heille ajankohtaisista asioista. Loimme uuden kirjaimellisesti värikkään tiedotuslehden, Tornihuhun, entisen Gonabiitsin Kuiskeen tilalle. Siinä kerromme pari kertaa kuussa varusmiesten etuuksista, vapaa-ajan mahdollisuuksista, opiskeluasioista ja julkaisemme hauskoja inttiäiheisiä kuvia.

Armeija on oma maailmansa, ja siihen liittyy paljon epätietoisuutta ja vääriä mielikuvia. VMTK tekeekin tuleville alokkaille Superjääkäri -alokasoppaan, joka valottaa var-

masti armeijaelämää. Kävimme myös pitämässä Kuopiossa tuleville alokkaille tiedotustilaisuuden armeijasta. Peruskoulutuskauten alun ohjelmaan kuuluvat VMTK-oppitunnit, joissa kerromme kaiken toiminnastamme.

Toinen vakituinen viestintämuoto on oma radio-ohjelma. Paljon keuhuttua Ruoturadiota lähetetään Radio Rexissä kahden viikon välein torstaisin. Ohjelmassa käsittelemme muun muassa prikaatin uutisia, armeijan erikoista tilastotiedettä, hauskaa inttislängia ja suosittua osuutta, varusmiesten toivekapaleita. Mukana on aina myös jonkun prikaatimme henkilön haastattelu. Radio-ohjelmamme on valtakunnallisesti ainutlaatuisen.

## Aloitteita ja tapahtumia

Teemme ahkerasti aloitteita komentajalle eri asioista, jotta varusmiesten olisi vieläkin mukavampi palvella isänmaataan. Aloitteiden hedelmät eivät näy kuitenkaan hetkessä. VMTK-työ on jatkumo, jota seuraavat toimihenkilöt tulevat jatkamaan. Esimerkiksi seuraavalle saapumiserälle toteutunee aloitteemme, jossa ehdotimme 15 minuuttia pidempää lounastaukoa. Muita parannuksia

ovat esimerkiksi lomalistojen käyttöönotot yksiköissä ja vapautustaistelijoiden järjestäminen talvella ruokailuun lähdeittäessä sisälle. Kannattaa muistaa, että pienikin parannus oloihin voi tuoda ratkaisevan avun armeijassa jaksamiseen.

Kevään valtakunnallisilla VMTK-päivillä käsiteltiin yli sata aloitetta. Niistä tärkeimpänä pidän päivärahajen korottamista. Nykyisin varusmiehet köyhtyvät rutkasti armeija-aikana, koska hintataso on noussut. Siirryttäessä euroihin päivärahaa voisi nostaa esimerkiksi näin: 1-6 kk 5 €, 6-9 kk 7 €, 9-12 kk 10 €. Tämä lisäisi palvelusmotivaatiota entisestään.

Varusmiesten vapaa-aikaa piristämme kerhoilla, kursseilla ja tapahtumilla. Talvella maanantai-iltaisain pelattiin sisäjalkapallokerho TaFussa ja tiistaisin salibandykerho Taiskeessa. Keväällä kolmessa yksikössä pelattiin pingisturnaus. 22 varusmiestä osallistui toukokuussa metsästyskurssille. Saman verran oli väkeä paikalla, kun järjestimme yhteishaun alla Pohjois-Karjalan ammattikorkeakoulun, Joensuun yliopiston ja avoimen yliopiston infotilaisuuden. Helmikuussa noin sata varusmiestä pääsi katsomaan Jokipoikien jääkiekko-ottelua. Kesäkuussa on juuri

# VMTK

ennen kotiutumista luvassa Perinneväanttö ja Gonabileet huippuesiintyjineen...

Yhteistyö sotilaskodin, Killan ja varuskunnan henkilökunnan kanssa mahdollistavat monennäköiset "peliliikkeet". Kiitos sotilaskodin saimme viikonlopuksi kiinnijäävien Gines-kassiin arvokkaan Playstation 2 -pelikoneen. Kiitos Killan saimme VMTK:n toimistolle internetyhteyden, joka mahdollistaa muun muassa helpon palvelun varusmiesten työ- ja opintoasioissa. Tuleville toimihenkilöille jää tehtäväksi omien sivujen tekeminen. Nyt käytössä on internetissä päivitetävä tekstiviestipalvelu, jossa taistelijat saavat matkapuhelimiinsa tietoa lomakyydeistä ja prikaatin tapahtumista. Sähköposti helpottaa yhteydenpitoa Suomen muiden varusmies-toimikuntien ja pääesikunnan VMTK-pääsihteerin kanssa.

Me olemme juuri se paikka, jossa varusmiesten ongelmille haetaan ratkaisua - varuskunnan papin ja sosiaalikirjuriin lisäksi. Ongelmien hoito tapahtuu usein konkreettisella tasolla. Toimistoltamme voi esimerkiksi soittaa tarvittaessa puheluita siviilimaailmaan, kuten työ- ja opintoasioita.

Välillä suhtautuminen työhömmö on - niin varusmiesten kuin henkilökunnankin osalta nihkeää. Varusmiehet. Teille olemme mahdollisuus vaikuttaa. Henkilökunta. Teille olemme mahdollisuus saada parempihenkisiä varusmiehiä. Onneksi valtaosa väestä, kuten prikaatin komentaja, suhtautuvat varusmies-toimikuntatyöhön loistavasti. Tuki ja yhteistyö ovat vain hyvästä, koska tarkoituksemme on palvella kaikkien hyvinvoinnin puolesta.

VMTK:n puheenjohtaja  
Alikersantti Jarmo Sieviläinen





Pohjois-Karjalassa  
Enocellin tehtaat  
Pankakosken tehtaat  
Stora Enso Metsä, Karjalan alue  
Stora Enso Timber  
Kiteen saha  
Uimaharjun saha

[www.storaenso.com](http://www.storaenso.com)

**STORAENSO**   
what paper can do

# Aliupseeri- koulun kurssi 24

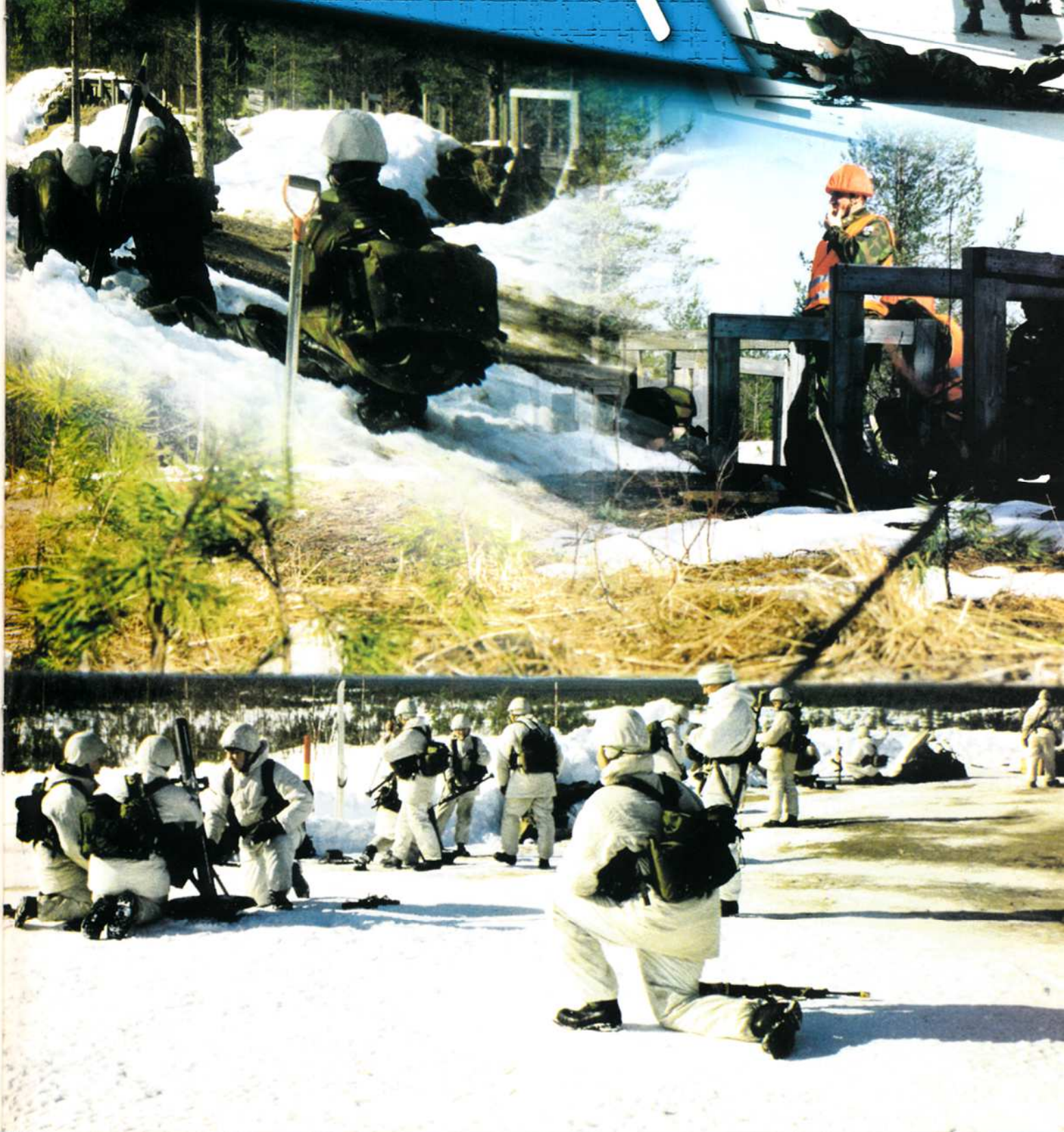

# ALIUPSEERIKOULUN HENKILÖKUNTA



Vääpeli  
Yliluutnantti Hannu Sihvonen



Koulunjohtaja  
Majuri Ahti Korhonen



Varajohtaja  
Kapteeni Hannu Palkovuori

## KIVÄÄRILINJA



Yliluutnantti  
Ero Lempinen



Ylikersantti  
Inka Venho

## MOOTTORILINJA



Luutnantti  
Reima Kontkanen

## SOTILASPOLIISILINJA



Yliluutnantti  
Jeri Kerkkonen

## TULIASEMALINJA



Yliluutnantti  
Heikki Rosenius



Luutnantti  
Marko Ylönen

## TULENJOHTOLINJA



Yliluutnantti  
Markku Kanko



Ylikersantti  
Pekka Hirvonen

## PANSSARITORJUNTALINJA



Yliluutnantti  
Pertti Kettunen



Ylikersantti  
Juha Torni

## TIEDUSTELULINJA



Luutnantti  
Keijo Matilainen



Ylikersantti  
Juha Lappi



# KOULUN JOHTAJAN TERVEHDYS

**KURSSIN 24 OPPILAAT,  
VALMISTUVAT RYHMÄNJOHTAJAT!**



Me tiedämme, että te ette ole vielä valmiita johtajia. Te olette saaneet vasta perusteet johtaa ja kouluttaa ikiomaa joukkoanne yksikössä. Varusmiesaikainen kuntohuippu johtajana ajoittuu myöhäissyksyn joukkokoulutuskauteen ja sen tärkeimpiin harjoituksiin. Silloin tulemme näkemään teidän pitävän harjoituksia jo huomattavasti juohevammin ja ammattitaitoisemmin kuin heinäkuussa alokkaiden kanssa. Ihmisinä ja myös johtajina te tulette kehittymään vielä varusmiesajan jälkeenkin. Tuleva johtajakausi tulee antamaan teille eväitä tässä kehitymisessä.

Haluan omalta osaltani vielä kerran muistuttaa muutamista johtajuuden perusteista:

1) Suhtaudu kanssaihmiisi - myös alaisiisi - kuten haluat muitten ihmisten suhtautuvan itseesi. Kohtele heitä myös siten, kuin haluaisit itseäsi kohdeltavan. Mieti, miltä sinusta tuntuisi, jos esimerkiksi sanoisit alaisellesi, niin kuin aiot sanoa. Meillä kaikilla on kyllä rauhan aikana riittävästi aikaa harkita tekemisiämme ja sanomisiamme.

2) Voit omalla toiminnallasi vaikuttaa merkittävästi joukkosi henkeen ja ryhmäkiinteyteen sitä joko parantaen tai huonontaen.

3) Johtamis- ja kouluttamissuorituksesi perusta on pätevyys eli sotilaallinen ammattitaito, joten valmistaudu huolellisesti jokaiseen johtaja- ja kouluttajatehtävään, vaikka oletkin sotilasasioissa "asiantuntija" alokkaiisiin nähden.

4) Huolehdi alaisistasi ja heidän tarpeistaan välittämällä heistä ihan oikeasti.

5) Sitoudu joukkosi saamiin tehtäviin ja tavoitteisiin ja innosta myös alaisiasi pääsemään niihin. Ota vastuuta oman joukon kouluttamisesta, tuloksiin pääsystä. Tee se yhdessä alaitesi kanssa.

6) Ole esimerkkinä ja tee töitä myös nyrkit savessa.

Onnittelen teitä kurssin suorittamisen johdosta. Kouluttakaa yhdessä kouluttajienne kanssa II/01-saapumiserästä ryhmiä ja joukkueita, jotka ovat taidoiltaan, mutta erityisesti hengeltään, hyviä. Silloin olette onnistuneet osaltanne parhaiten työssänne maanpuolustuksen hyväksi.

Tehtäväni Aliupseerikoulun johtajana aliupseerikurssien osalta päättyy 27.6. ja siirryn 1.9.2001 Pohjois-Karjalan Sotilasläänin

Esikuntaan. Minulla on ollut ilo johtaa erittäin ammattitaitoista henkilökuntaa ja prikaatin parasta varusmiesainesta yli neljä vuotta (1.6.1997 - 27.6.2001).

Luovuttaessani tehtävät kapteeni Hannu Palkovuorelle tiedän jättäväni Aliupseerikoulun hyvin käsiin.

Toivon teille, Hannu ja kouluttajat, menestystä tärkeässä tehtävässä.

Kiitän kurssin 24 ja edellisten kurssien kouluttajia ja apukouluttajia aliupseerikurssien hyväksi tehdystä työstä. Erityisesti haluan kiittää Ylämyllyn Sotilaskotiyhdistystä sen Aliupseerikoululle antamasta tuesta.

Aliupseerikoulun johtaja  
Majuri Ahti Korhonen



## KIVÄÄRILINJA

### “THE MASTERS OF TETSING”!

Prikaatin ehdottomasti maanläheisin ja kovin linja koostuu 24 ultimate fighteristä, jotka edustavat maanpuolustuksen ehdotonta eliittiä Kontiorannassa. Kurssin aikana on valunut paljon hikeä, verta ja kyyneleitä, mutta silti nämä voittamattomat “nurmiporat” ovat jaksaneet ryömiä eteenpäin yliluutnantti Lempisen tiukassa, mutta palkitsevassa huomassa.

Ampuminen ja tetsaus ovat parasta, mitä kiväärimies voi tehdä housut jalassa, totesi kouluttajamme Lempinen, joka on meille tie, totuus ja elämä. Linjan motto on: “Muut tekevät, mitä osaavat, mutta kiväärilinja tekee, mitä tahtoo!” Mottomme kuvastuu niissä lukemattomissa peliliikkeissä, joita linja jakelee kuin helmiä sioille.

Joukkoomme mahtuu monenlaista taistelija: on pitkää ja pätkeä, tukevaa ja laihaa, vaihetta ja vemppeä! Työtä linjallamme on saanut tehdä. Jos muut mokaavat, me kyllä hoidamme!! Olkoon niin tai näin, meitä parempia ja kovempia puurtajia saa hakea muualta kuin PKarPr:sta!

Metsä on kuin kiväärimiehen toinen koti. Mikään ei voita kahta kosteaa viikkoa Jaamankankaalla. Kenties tämä johtuu “rakkauttamme luontoon” tai kouluttajamme kiintymyksestä valtion niukkoihin, mutta maukaksiin maastolounaisiin. Lomilla kiväärimies on parhaimmillaan: hän edustaa parasta esimerkkiä sotilaallisesta käyttäytymisestä ja kaataa siinä samalla naisia kuin metsuri puuta!

Linjamme särmyys ja taito ovat ylitsepäsemmättömiä, kuten tulokset osoittavat. Johtoneeko tämä kouluttajistamme vai koulutettavista, siihen emme ole löytäneet vastausta. Tulevaisuus tulee näyttämään, millaisia ryhmänjohtajia linjan taistelijoista tulee, mutta uskomme, että kiväärilinjan taistelijoiden johtamat ryhmät tulevat olemaan kärjessä kaikissa taistoissa. Yksi asia on ainakin varma, “giffet” tulevat olemaan ehdottomasti AUK 2:sen parhaita!!

Oppilas Laitinen & kumpp.



#### KIVÄÄRILINJA I JOUKKUE:

Yläriivi vasemmalta: Upskok Martikainen JM, Nevalainen MM, Hukkanen JT, Laakkonen MK, Ovaskainen MP, Immonen JT, Mononen VJ, Määttä AHA, Laakkonen AP, Luukkainen TT, Puhakka KPA, Harakka JM, Kers. Havula PH

Alarivi vasemmalta: Koho TP, Puustinen VV, Naakka MA, Hämäläinen JT, Reinikainen MJ, Laitinen TVJ, Riikonen JK, Korhonen JP, Ovaskainen EPA, Gavrilov RJO, Mustonen TME

Kuvasta puuttuvat: Hyttinen MT ja Pakarinen AJT



#### KIVÄÄRILINJA II JOUKKUE:

Yläriivi vasemmalta: Kers. Ahvalo HOJ, Simonen TA, Vanninen PO, Soininen OMP, Romppanen MP, Turunen MA, Räsänen SH, Alik. Lemettinen ARJ

Alarivi vasemmalta: Suhonen SP, Tanskanen JMS, Toivanen AT, Vainikainen MS, Pirinen ATO, Wåg EV.

Kuvasta puuttuvat: Turunen AA ja Valjus PJ

# HUIPPUNYKYAIKAISTA POLTTOLEIKKAUS- JA SÄRMÄYS- PALVELUA CNC-KONEILLA

ENTISTÄ TEHOKKAAMMIN,  
ENTISTÄ TARKEMMIN JA  
ENTISTÄ PUHTAAMMIN

UUTUUTENA PLASMALEIKKAUSLAITE ESP200 I  
SEKÄ SINKOPUHALLUSLINJA LEVYLLE

## KORKEALAATUISET TAKUULEVYT

- Rakennelevyt.....
- 5 - 150 mm
- Kulutuslevyt.....
- 5 - 70 mm

## VARASTOSSAMME VALMIIT

- Huulilevyt.....
- 15 - 50 mm
- Kulutusleikkokot.....
- 10 - 30 mm
- Telaharjateräkset



**POLTTOLEIKKAUSPALVELU**  
**PÄÄKKÖNEN KY**



**SÄRMÄYS**  
**PÄÄKKÖNEN KY**

Salpakatu 16, 80100 JOENSUU

(013) 220 960

Fax (013) 897 354

E-mail: [paakkonen@polttoleikkauspalvelu.com](mailto:paakkonen@polttoleikkauspalvelu.com)



Uusia makuja, muotoja  
ja kokoja, jotka vastaavat  
suomalaisten jäätelön-  
ystävien toiveisiin.



# Asiakkaan asialla.

**KK**

**MARKET**

**CITYKUMPU**

OUTOKUMPU, KUMMUNKATU 9, PUH. 316 712, FAX 316 710

## Palveleva ja ystävällinen.

PALVELEMME: MA-PE 8-21, LA 8-18, KESÄSUNNUNTAISIN 12-18



## MOOTTORILINJA THE ROYAL MOTO FORCES

Näiden nuorten kuskinalkujen tie moottorialiupseeriksi alkoi AUK:n I jaksolla kiväärimiehen opinnoilla. Tiukka seitsemän viikon taistelupaketti sisälsi lukuisia tetsausker-toja, puolustukseen ryhmittymisiä, poistumista eri suuntiin, mutta silti I jakso oli motoille helppo p-kaudella EHK:ssa saadun kovan koulutuksen ansiosta. Joten AUK:n I jakso teki meistä entistä kovempia taistelijoita. Kiitos tästä kuuluu kiväärilinjan kouluttajalle ylil Eero Lempiselle. Hänen ansiostaan mekin osaamme taistelun salat.

Aliupseerikoulun I jakso päättyi kahden viikon mittaiseen jääkärireiriin. Aika meni moottorilinjalla kuskien kenttäkoulutusleirillä Sotinpurolla sekä ennakoivan ajon kursseilla Iisalmessa, joilla toimimme oman saapumiserämme kuskien ryhmänjohtajina.

Juuri alkanut II jakso päästää motot vihdoinkin omiin hommiinsa. Oma linja, oma tupa ja taisteluvöiden jättäminen kuivauskaappiin ovat huojentaneet mieliämme. Tetsaus vaihtui liikenteestä ja autojen rakenteesta kerto-

viin teoriatunteihin sekä käsittely- ja ajoharjoitteluun, joten kiltaluokka ja käsittelykenttä tulevat varmasti tutuiksi seuraavien viikkojen aikana. Tavoitteenamme on saada CE- eli yhdistelmäkortti. Tähän kuuluu suurin osa II jakson yhdeksästä viikosta. Siinä pöly lentää, diesel haisee, mutta moto painaa yötä päivää. Eli aamusta iltaan on ajoneuvoihin ja ajamiseen liittyvää toimintaa.

Muiden linjojen ohella myös moottorilinja koki miesmenetyksiä. I jakson aikana kaksi

lupaavaa moto-oppilasta joutui jättämään leikin kesken. Tilanne näytti jo melkein huolestuttavalta, kun alun perin kahdeksasta + yhdestä oppilaasta jäi jäljelle vain kuusi + yksi. Pieni pelastus löytyi kiväärilinjalta, kun E. Wokki hylkäsi kiväärin hänelle tarjotun kahdeksan kuukauden sopimuksen ja liittyi kuninkaallisen moottorilinjan vahvuuteen. Nyt tulevaisuus alkaa jo näyttää valoisammalta, joten loppu hyvin kaikki hyvin.

### **Airaksinen LI**

*Motojen isälahmo, joka pitää huolta kavereiden taistelukunnosta.*

### **Mäklin VIA**

*Sählyä, lenkille, salille vai ehkä sittenkin sodeen.*

### **Rissanen JM**

*Gona, joka ei tee yhtään mitään kortti taskussa ja aamut vähissä.*

### **Karhapää JM**

*Taistelija, jolla ei ole yhtään pistettä.*

### **Raatikainen MI**

*Linjan rasvanäppi, ainoa, joka todella ymmärtää autojen päälle.*

### **Wåg EV**

*Torjui kiväärilinjan sopimuksen ja liittyi kuninkaalliseen moottorilinjaan.*

### **Keronen V-M**

*Oisko sulla lainata shampoota, saippuaa, hammastahnaa jne...*

### **Rantanen TM**

*Sain kerran armaaltani, v...mahkaviitan, vai sainko?*



**MOOTTORILINJA:**

Vasemmalta: Karhapää JM, Raatikainen MI, Rissanen JM, Rantanen TM, Mäklin VIA, Kokkonen SI, Airaksinen LI, Keronen V-A.

**SPAR**   
**market**  
 Reilu Ruokakauppias

**UIMAHARJU**  
 Kauppias Asko Kuivalainen  
 Puh. (013) 771 150

**Mainos-, Myynti- ja Markkinointi**  
**Jaakko Kontkanen**  
**Kaislarannantie 21**  
**80100 Joensuu**

 KUKKAKIOSKI

**Lea Karttunen**

JOENSUUN KAUPPAHALLI  
 Puh. 228 979  
 kotipuh. 732 507

 **KOTILEIPOMO RIIKONEN KY**  
 Supantie 5, 80510 ONTTOLA  
 Puh. (013) 801 184, 050-377 4121  
 050-377 4122

**KIKKIK**  
**CITYMARKET**

JOENSUU KAUPPAKATU  
 Kauppakatu 16, puh. 266 610, Arkisin klo 8-21, la klo 8-18

**Hallin Herkku ja Kala Ky**  
**Kauppahalli**  
**80100 JOENSUU**  
**Puh. 229 212**



## PANSSARIN KOVA PST-LINJA

Vuoden 2001 ensimmäinen saapumiserä astui urheana palvelukseen 8. tammikuuta. Kahden kiperän kuukauden jälkeen oli aika siirtyä Ali-upseerikouluun PST-linjalle.

Linja koostui tuolloin kahdestakymmenestä taistelijasta. Kouluttajaksemme saimme panssarintorjunnan ammattilaisen, yliluutnantti Kettusen ja hänen aisaparinsa, ylikersantti Tornin. Apukouluttajina toimivat upseerikokelas Laakkonen sekä aina niin ihastuttava rouva alikersantti Boldereva. Ensimmäiset kahdeksan viikkoa olivat ikimuistoiset; ryhmä oli sulautunut yhteen kuin reppu ja reissumies. Kahdeksan viikon jälkeen tuli

kuitenkin valintojen aika: kaksi parasta otti suunnakseen reserviupseerikoulun PST-linjan. Lahteen lähti kahdeksan, joista kuusi lääkintä- ja kaksi talousaliupseerikouluun.

Niinpä meidän täytyi jatkaa taisteluamme kymmenen miehen voimin. Kovien harjoitusten tuoksinassa tulivat tutuiksi monet hienot ja järeät PST-aseet, kuten Apilas 112, 66 kes 88 ja ihana 140-kiloinen hauvamme "musti", unohtamatta ikimuistoisia telamii-

noja. Tutuksi tuli myös vastustajamme panssarivaunu T54. Leirien ja muiden harjoitusten yhteydessä hioutuivat taistelu- ja johtamistaito sekä yhteishenki huippuunsa, tästä todisteena prikaatin kärkitulos ryhmäpuolustusammunnassa.

Tämän jälkeen jäämme innokkaasti odottamaan lämmintä kesää ja tulevia alokkaita, joista muokkaamme jopa itseämme parempia taistelijoita.

**Pekka "Peliliike" Tolvanen**

*Leirien nukkuvaa termostaatti, jolla on aina ässä hihassa tilanteessa kuin tilanteessa.*

**Mikko "Pokerface" Husso**

*Vempasta korpiks'.  
Puhuu vähän, mutta asiaa.*

**Joonas "Tunteilija" Jäntti**

*Juuan sissi. Mies, jota ei ahkio hidasta.*

**Jouni "Virkainto" Tikkanen**

*Siiilinjäroen sälli. Iltavapaitten kruunaamaton kuningas.*

**JA NYT  
KOHOKOHTAAN.  
PST-LINJA  
ESITTÄYTYY:**

**Mikko "Krisse" Kristersson**

*S-rannan kivenkova panssarintorjuja,  
joka ei lomias tarvitse.*

**Jani "Tervaskanto" Tykkyläinen**

*Reikäpallon pelaaja Joensuusta. Aina valmis.*

**Jukka "Iso P" Juutinen**

*Ryhmänjohtajien eliittiä. Mystinen kaveri  
Lehmosta.*

**Niko "Dj" Kovanen**

*Yllättävän pahanhajuinen  
kokoisekseen.*

**Mikko "Venttiili" Snellman**

*Puhuu paljon, mutta vähän asiaa. PST-linjan  
oma maskotti.*

**Sami "Motittaja" Toroskainen**

*Vartiomies Joensuusta. Vartioiden tarpeen tullen  
myös omia miehiä.*



**PANSSARINTORJUNTALINJA:**

Yläriivi vasemmalta: Tolvanen P, Toroskainen S, Bergman J, Hakkarainen S, Kristersson M, Hagman M, Turunen T, Snellman M, Juutinen Jp-P, Husso M

Alarivi vasemmalta: Tikkanen J, Tiittanen J, Kovanen N, Räsänen S, Alik. Boldereva M, Jaatinen K, Tykkyläinen J, Kortelainen N, Jäntti J

**RP RAKENNUS PAASIKIVI OY**

81280 UIMAHARJU  
Puh. (013) 771 295, 0400 576 451  
Fax (013) 772 095

**Herkkuja grillistä aamupäivästä iltamyöhään**  
**Tarjan grilli-kioski**  
Varusmiesalennus -10% Avoimena klo 11 - 04  
Kauppahallissa  
Taksiaseman puoleinen pääty 

**PIZZA EXPRESS & Café**

**SILTAKATU 18**  
Puh. 223 551

TAIKINAN  
VALMISTAMME  
OMAN RESEPTIN  
MUKAAN

Avoimena  
ma-la 11-22  
su 12-22

EDULLISET  
HINNAT!



## SOTILASPOLIISILINJA

8.1.2001 astui palvelukseen 600 epävarmaa alokasta, joista puolustusvoimila on tarkoituksena muovata osa Suomen puolustusjärjestelmää. Jo P-kauden aikana jyvät alkoivat erottua akanoista, kun tuli aika valita, käykö armeijan pidemmän kaavan kautta vai lähtekö kotiin äidin luo kuuden kuukauden jälkeen. Tästä joukosta erottui edukseen 42 taistelija joukko, joka terveystarkastusten ja fyysisten ja psyykkisten testien jälkeen valittiin sotilaspoliisikoulutukseen. Näiden joukosta valittiin aliupseerikouluun 14 eliittitaistelijaa, jotka nukkuvat kovalla lattialla, syövät rautanauloja aamiaiseksi ja kuorivat porkkanoita vatsalihaksillaan.

Ensimmäistä kertaa historiassa saimme olla itsenäinen SPOL-linja, aivan AUK 1:sen alusta lähtien. Tämän takia saimme enemmän omaa koulutusta kuin koskaan aikaisemmin, ja meistä kouliintui prikaatin sudenhampaisen kruunun terävin piikki. Jo AUK:n alussa kaurismamme ja yhteishenkemme alkoi erottua

joukosta, mikä näkyi toiminnassa, oli tilanne tai vihollinen millainen tahansa. Taitojemme karttumisen myötä myös itsetuntonne kasvoi, ja näillä eväillä johdamme nykyiset ja tulevat sotilaspoliisikupolvet ylpeänä uudelle vuosituhannele.

Joten kun vastaasi kävelee ylväsryhtinen, tuimakatseinen, lain miekkaa hihassaan kantava alikersantti, korjaa kengännauhat, särmää takinkaulus, suorista lakki ja tee kunnia, sillä me pidämme siitä huolen, että voitte nukkua yönne rauhassa.

Opp Vesa Pietilä



### SOTILASPOLIISILINJA

Yläriivi vasemmalta: Vartiainen L, Anttilainen A, Tarvainen T, Mustonen J, Asp P-P, Nissinen J, Vartiainen A, Kaarakka O  
Alariivi vasemmalta: Tolvanen K, Maaranen J, Setälä M, Lauttamus S, Pietilä V-P, Vänskä P, Nuutinen P



**Timo "Günther" Tärvinen**  
Siperian karhu Pyhäselästä. "Mitä ne pojat valittaa eihän tää panssarijatteri paina ku 80 kg."

**Jari "Bobo" Maaranen**  
Linjan daddy'o ja maskottigorilla, jolta juttua löytyy tilanteeseen kun tilanteeseen.

**Juha Mustonen**  
"It's my way or the highway."

**Arto "Andy" Anttilainen**  
"Häh, mitä, siis täh?"

**Pietari "PeePee" Asp**  
Mies, joka löytää kaikista mahdollisista asioista kaikki mahdolliset huonot puolet.

**Pasi "Särmä" Nuutinen**  
Aina asiallinen. "Sanoiko joku, että nakkihomia? No mie voin tehdä."

**Ari Vartiainen**  
Kaksosten toinen puolisko, Mäkelä 1.

**Samu "Latexi" Lauttamus**  
"... mulla pallaa kohta hermot, mie kohta lyön sinnuu Maaranen, siis ihan oikeesti... MAARANEN!! " "Bobo pesulle!"

**Lari Vartiainen**  
"...Vai oliko tämä se toinen... eiku... vai..?"

**Matti "Saddam" Setälä**  
Horror oppilasjohtaja from hell. Säättää pahemmin kuin kymmenen alikessua yhteensä. Unissaan tuntee myös vieraita kieliä.

**Henrikki Hyttinen**  
Joutui valitettavasti jättämään leikin kesken.

**Pasi "Pablo" Vänskä**  
Gonabiitsin kovanaamainen sheriffi mallia II/00 been here since 3.7.200. Nykyisin vetoa romanikulttuureihin.

**Juha Nissinen**  
Linjan pelimies. "Nopat taskuun ja lopetetaan tää arpominen...linjan hand... Handr...PRKL! No paljo sie tarviit?"

**Alik Olli "Kompassi" Kaarakka**  
Ammattilaistason suunnistaja ja käsistään taitava jekkulanka-artisti. Kantaa aina pesimailaa mukanaan.

**Vesa "Spede" Pietilä**  
Tietää miten kipinämiehiä viihdytetään. "Tää banaanihan on niin kova, ettei MITTÄÄN JÄRKEE."

**Kalle "Liber" Tolvanen**  
Liperin stallion, joka on huhujen mukaan saanut ehkä saunassakin.

**Ylil Jeri "Eastwood" Kerkkonen**  
Kun on näin hyvä kouluttaja, niin ei muuta puutu kuin repullinen viissatasia, tummia naisia ja viskipullo... "Gysymyksiä... jummarrettu?"



**KELA**  
Kansaneläkelaitos

**ELÄMÄSSÄ  
MUKANA**

**MUUTOKSESSA  
TUKENA**

Kontiolahden toimisto  
Keskuskatu 21 .....020 435 6750  
Telefax.....020 435 6752  
Avoinna ti, ke, to 9.00 - 16.00, ma, pe 8.00 - 16.00

**Tule talvella laskettelemaan eteläisen  
suomen suurimmille rinteille**

**MAARIANVAARAAN !**

**Tiedustelut ja majoitusvaraukset:  
Maarianvaaran Loma  
040-703 3051, (017) 677 170**



## TIEDUSTELULINJA

Tiedustelulinjalla pääsee tutustumaan metsän nopeimman eläimen, "puskajussin", elämään luonnonkauniissa P-Karjalassa. Linjalla saadaan PKarPr:n kovin koulutus, jonka takaavat ammattitaitoiset kouluttajat. Kesällä seuranamme ovat vain itikat toimiessamme vihollisen selustassa. Matkailuhan avartaa, ja Nokian kumien kuljettaessa reippaita taipaleita kotoisissa Suomen metsissä olemme aina askeleen edellä muita. Taipaleilla tarjoillaan puolustusvoimien pikaruokaa, puropommiä sekä sukkamehua. Kesällä saimme kokea myös leppoisia uintiretkiä pirteän raikkaissa

vesistöissä.

Talvella pääsimme syventymään perinteikkäisiin talviurheilulajeihin, kuten hiihtoon, pujotteiluun, syöksylaskuun, mäkihyppyyn ja kelkkailuun, myön pimeällä. Oheistarjontana saimme kokea "opi nukkumaan hyvin" -kurssin, jonka jälkeen pystyimme nukkumaan 60 db melussa silmät auki seisaallaan. Koulutuksen aikana tiedustelulinjasta hitsautuu sitkeän sisukaa ja hyvin tiivis porukka, joka ei takuulla anna periksi. Koimme myös monia muita unohtumattomia hetkiä koulutuksen aikana, mutta ne ovat toinen juttu ja ETS, hys hys!

### *Tero "Konahtelija" Ala-Ruona*

*Pieni "johtajamme" oli aina virkeänä iltavahvassa.*

### *Simo "Kovat piipussa" Heinonen*

*Mies, jonka ei koskaan pitänyt päästä edes armeijaan.*

### *Seppo "Munaravi" Kolehmainen*

*Housut korviin, lasit silmille ja menoks... ENKÄ MUUTEN PYSÄHY! Hän etsi rynkkyään kaamiinasta.*

### *Jarmo "Syö pääs" Koponen*

*"Ketku." "Liero." "Renttu." Ja lähestulkoon lentäjä.*

### *Petri "Vaiheessa" Liukko*

*Mutta missä on Liukko? Mitä, missä, milloin, kuka, HÄ ei taas tota keitto!*

### *Mika "Hymypoika" Pyykkö*

*El gringo, bueno no comprendo! But where is ze bull? Kynä oli kateissa, mutta mistäs se löytyikään?*

### *Jari "Pappa" Mikkonen*

*Linjan seniori on ikänsä velvoittamana porukan särmin taistelija.*

### *Jussi "Mambo mies" Muona*

*Oorait! Se pitää nähdä ja kokea, häntä ei voi sanoin kuvailla.*

### *Markus "Munasillaan" Partanen*

*Pitkän linjan nudisti, joka ei koskaan häriillyt.*

### *Mika "Sissi" Sivonen*

*Säätäjä, joka kulkee omia polkujaan.*

**LOPUT TIPPUIVAT YLI LAIDAN JOKO RUK:N TAI LÄMÄRIKSI.**



## TIEDUSTELULINJA

Nimet aakkosjärjestyksessä: Ala-Ruona TA, Haatainen JVM, Heinonen SMH, Karttunen HT, Kinnunen AJA, Kolehmainen SSA, Koponen JJ, Kuiru JJ, Kumpulainen VE, Liukko PT, Mikkonen JT, Muona JT, Mäkinen KEJ, Partanen MJ, Pekkariinen VT, Pyykkö MJ, Rauhala APA, Sivonen MA



## TULENJOHTO- ELI TJ-LINJA

AUK1:n aikana TJ-linjalla oli 13 oppilasta, joista Haminaan halukkaita oli enemmän kuin valitut kuusi. AUK2:n aikana linjan henki on ollut hyvä: linjan oppilaiden kesken heitetään herjaa ja vitsaillaan (useimmiten toisten kustannuksella), mutta linjan huumorintajuiset oppilaat yleensä kestävät sen, ja se lujittaa linjan yhteenkuuluvuuden tunnetta.

Tulenjohtolinjan kouluttajat ovat päteviä ja asiansa hyvin osaavia. Tulenjohtolinjalla on opittu mielenkiintoisia asioita, kuten sanomalaitteen käyttöä, sekä hiukan vähemmän mielenkiintoisia asioita, kuten pitkälanka-antennin asentamista. TJ-linjalla opetettiin muihin asioihin kuuluvat mm. kenttäpuheli-

men, kenttäradioiden, laseretäisyysmittarin, käsisuuntakehän ja monien muiden kalliiden, ja halvempienkin, laitteiden käyttöä. Jopa tulenjohtajana toimiminen osataan melko hyvin. Myös "lakun vetäminen" on tullut tutuksi, puhumattakaan KS-mittauksesta.

Tulenjohtolinja on mielenkiintoinen vaih-

toehto armeijassa: opittavaa riittää, ja koulutus on monipuolista. Uusia asioita riittää vaikka kuinka, ja ellei muuta ole, opetellaanpa vaikka keskusosakeskuksen käyttöä. Uskon ja toivon, ettei kukaan TJ-linjan oppilas kadu yhtään, että hänestä on tuleva tulenjohto-aliupseeri.

Opp Kontkanen



### TULENJOHTOLINJA

Yläriivi vasemmalta: Upskok, Sairanen, Jalkanen, Holopainen, Hartikainen, Ambrusin, Pasanen, Sarkkinen, Upskok, Ruokolainen

Alariivi vasemmalta: Alm, Kotkanen, Immonen, Pentikäinen, Roininen, Pesonen, Hakulinen

**Jarkko "Amppari" Ambrusin**

Porukan vinkuva kitaristi, joka suuttuu helpommin kuin saa kaminan syttynä. "No voi herra Jumala, etteko te osaa mitään? No niin..."

**Niko "Albert" Pesonen**

Linjan oma TST-Muumi, jonka kaapilla Albertti tuntui käytyä usein - ainakin omasta mielestä. "Voi... missä miun hanskat on, no niit, ja taas on hirvee dallas!"

**Pasi "Kalkkis" Jalkanen**

Porukan "isähammo", joka kertoi aina kaikille oman mielipiteensä siitä, mitä ja miten asiat tulee tehdä. "Voi v... työ ootte pentuja, ettehän työ osaa mitään."

**Jukka "Hakki" Hakulinen**

Linjan insinööri-wannabe ja anti-filosofi, joka hauskuutti koko linjaa sekä kouluttajia "hyvillä" kysymyksillään ja mietteillään. "No se laukeaa kun painaa sitä nappia."

**Jukka "Yo-man" Sarkkinen**

South parkista pitävää rapia kuunteleva futari. Ei puhu paljoa, paitsi yksinään. "...biatchhh... en sanonu mittään.. kuhan vaan yksinäni puhuin..."

**Juha "Kumiankka" Pentikäinen**

Tällä miehellä on hieno Buick, ja tulenjohtaminen Lappeenrannan yössä on tullut tutuksi, kuten myös erään ravintolan ikkuna... "TJ-ryhmä, osoitan baarin... TJP:n koordinaatit..."

**Tommi "SS" Immonen**

Mr.Pimp? Kaveri on niin kova säätäjä, varsinkin pikkuasioissa, että voisi melkein suositella F1-tallin mekaanikoksi. "Säädä? En minä säädä... Ikinä oo säätäny."

**Olli "Neiti" Alm**

Ilomantsin neitseellinen hymy"poika". Pänttäsi melkein koko vapaa-aikansa ja kierteli ahkerasti muissa tuvissa, varsinkin siivouksen aikaan. "Oon mie siivonnu... en muista milloin, mut oon kuitenkin."

**Ville "Sissi" Roininen**

Muisti lähes joka yhteydessä painottaa sitä, että HÄN on ollut p-kauden SissiK:ssa. Varsinkin leireillä elementissään. "Mä oon paras, menen RUKkiin."

**Jani "Kontkis" Kontkanen**

Pipo on käytännöllisempi kuin karvahattu. Käytännöllinen jätkä, joka on aina ajoissa? "En oo vaiheessa, oon viimekipassa, siinä on ero, ikinä en oo ollu vaiheessa, eiku oon, kahesti, AUK:n aikana."

**Tomi "Härski" Hartikainen**

Porukan landen landeserkkku. Niin iso mies, ettei mahdu kohtaa kulkemaan ovista. Ääntä lähtee kuin pienestä Kaavin kylästä. "Tuakse poestu!"

**Upskok Outi "Rude" Ruokolainen**

Kova tyttö antamaan asetarkistuksessa hylsyjä - johtuneekohan pienistä sormista... "Toimitaan ripeästi, nyt on kiire, Pesonen: sillon liikkuu. Ja Kontkanen hiljaa, ai niin, käytännöllisesti katsoen, teillähän on jo elinikäinen nakki."

**Janne "Spede" Pasanen**

Porukan lande. Pitää isoista autoista ja hyvästä musiikista. "Kun myö Kuavilla viikonloppuna ajeltiin ja otettiin kaljoo... sitte myö käyttiin kylillä..."

**Markus "Taika-Jim" Holopainen**

Kaminan syyttäjä nro 1, joka vetää lakua, kuin olisi syntynyt siihen hommaan. "Hulijautapa vähä tuota taika-Jimii kaminaan, niin syyttyy."

**Upskok Ville "Urho-Matti" Sairanen**

"Vain lähtöaskel ottaen, taakse poistu! ...Ja parhaasta suorituksesta saa Suffelia. Hakulinen, ehkä on parempi, ettette kommentoi..."

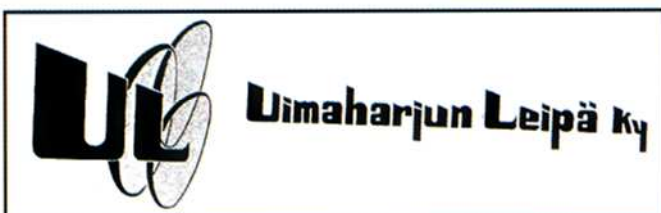



## KUNINKAALLINEN TULIASEMALINJA

Oli kylmä talvinen aamu 2.3.2001, kun saavuimme Aliupseerikoulun pihalle kuulemaan tervetuloa-toivotuksen, mutta meidät palautettiin takaisin Kontiorantaan... "Asentoo... Nopeammin..." jne... Loppupelissä selvisimme kuitenkin uusiin tupiimme ja kaappeja särmäilemään.

Linjallamme aloitti 35 rennon jämäkkää oppilasta, joista 12 saapui Savon Prikaatista. Linjaltamme kahdeksan oppilasta löysi tiensä RUK:uun ja kolme erikoisaliupseerikouluun Lahteen. Ensimmäiset päivät kuuluivat talon tapoihin opeteltaessa ja uusiin kouluttajiin tutustuttaessa. Linjamme kouluttajina toimivat vänrikki Ylönen ja yliluutnantti Rosenius. Jo parin viikon kuluttua olimme suurin piirtein omaksuneet talon tavat ja, yliluutnantti

Roseniuksen mukaan, asiat, joista heitinmiehet pitävät kiinni: metri, piiru ja sekunti. Päivät kuluivat lupsakasti ja varsinkin leirit nopeasti.

Heitinmiehinä leirimme ohjelmiin kuului pääasiassa heitinasiat ja niistä jopa legendaksi muodostuneet heitinrallit: "AJOON... ASEMAAN!!" Leireillä tunnelma oli välillä kireänlainen, mutta joukkomme yhteishenki osoittautui lopulta varsin hyväksi. Varsinkin

Sotinpuron ampumaleirit olivat juuri sellaisia, joita jäi jopa kaipaamaan. Mahdollisuudet sotkussa ja saunassa käymiseen olivat erinomaiset, ja loppuilta sujui letkeästi nuotiolla. Pääpiirteittäin koulutuksemme sekä leireillä että kasarmilla oli vaativaa mutta kuitenkin tietynlaisen "rennon meiningin" merkeissä menevää, mistä kiitos kouluttajillemme. Seuraavaksi lyhyt henkilökuvaus tulevista "morrkien" kauhuista:



### TULIASEMALINJA

Ylärivi vasemmalta: Alk. Tahvanainen, Mononen, Nevonmaa, Lauronen, Virtanen, Törrönen, Karila, Kekäläinen, Vaittinen, Lepänen, Vasem Juvonen, Leppänen TT, Liukka, Tuutti, Tanskanen, Viiliäinen, Lyytikäinen, Tiikkainen, Haikola, Leppänen AO, Immonen, Varneslahti, Salomaa

**Lauri "Pihvikorva" Haikola**  
Jos siivoo, niin soita äkkiä 112.

**Janne "Tanskanen" Tanskanen**  
Rynkkyjen kauhu, RK62 lentää enemmin kuin morkula" ..Ei per...SAA...!!!  
Palkittiin avautumisesta.

**Markku "Nalle" Naaso**  
Yleinen viitsiniekka, joka siirtyy tospaikan tullen veksiin.

**Sami "Köpönenä" Koponen**  
Miehen motto: Jos et jaksa tsemppaa, hae vempypaa.

**Antti "Los Blytos" Tuutti**  
Nukkuja kaunein, nukahtaa n. 2 min aiemmin kuin näkee punkan.

**Mikko "Montoya" Mononen**  
Maailman loivaliikkeisin kaveri, joka ei koske moppiin pakollakaan.

**Heikki "Korpraali" Karila**  
Kitteen lahaja heitinmiehille.

**Jari "Dinkydoo" Tiikkainen**  
Porukan pyhimys ja filosofi. Tietää tietsikoista... tai ainakin yrittää! Syntynyt 50 vuotta liian aikaisin.

**Vesa "Jerka" Hyvärinen**  
"- Siinä se suurin piirtein on, ei se oo niin tarkka."

**Antti "Nevonoma" Nevonmaa**  
Palikka, jonka sukista ei aromi puutu.

**Lari "the Young Rebel" Törrönen**  
Porukan pessimisti ja ikuinen vastarannan kiiski. "- Hei kuunnelkaa... jospa yks kerrallaan... V...u mä meen tupaan!"

**Rainer "Raikku" Kekäläinen**  
"- ...Missä mitä jakomiehiä tarvitaan?"

**Mika Lyytikäinen**  
Savon Prikaatin kroppa 2001, joka on eksynyt Pohjois-Karjalan Prikaatiin.

**Juha "Feikkinainen" Vaakanainen**  
Lieksan suuri lupaus. Kylmän rauhallinen, mutta v...tuuntuunut. "- Ku pääsen täältä, lähen mökille juomaan ja saunomaan."

**Jari "Teppo" Juwonen**  
Phoenix Coyotesin luottopakki. "- En oo enkä tuu olemaan vaiheessa."

**Marko "Guerilla" Rilla**  
"- Hyrreökö kylmällä?"

**Ville "Veissi" Vase**  
Porukan ikuinen nakkikone... siis teki kaikki p..kahommat. "AAADRriaaann...!"

**Jarkko "Juppi" Leppänen**

**Mikko "Pakru" Pakarinen**  
"- Noo huuuh huh!" Tukka kuntoon ja nukkumaan.

**Mikko "Masi" Lauronen**  
"Tilataanko pitsat?"

**Mikko "Perrectum" Pietarinen**  
Äiti-hahmo

**Markus "Varren Byyä" Varneslahti**  
Tupa 10:n loivaliikkeisin tyyppi. Imitoi Majuria paremmin ku Majuri itse. "- Savon Prikaatin äijät ei siivoo..."

**Juha "Kiimax" Marttinen**  
"- Ööö... en sano ja elä mussuta!"

**Joni-Kalle "Sakke" Koivu**  
Kukkii muulloinkin kuin keväisin.

**Jussi "Turre" Turunen**  
Tupa-, kaappi- ja siisteystarkastuksen esitarkastaja. Iltavahvarissa VAIN neljä tyyppiä piti Turrea pysytyssä! "- Kyllähän tässä aina yhen persröökkin kerkee polttaa."

**Antti "Äsäs" Leppänen**  
SS-mies Joensuusta EVP.

**Tomi "Tampio" Leppänen**  
Super-Spade Tuusniemeltä.

**Jussi "Savone maaliin" Salomaa**  
Neiti Etsivä. Jogurttihyvän ylin ystävä, vetää tabuja ja appelsiineja ku Aku pimiää. "- Jos haluatte puhua p..kaa, niin menkää vessaan."

**Timo "Himohappo" Olkkonen**  
H(i)V-taistelija Enosta.

**Ville "Karju" Vaittinen**  
Jokseenkin särmä kaveri. Intin jälkeinen varma vuoden nakkii.

**Jarno "Kunkku" Kuningas**  
Kun aikaa kuluu minuutti! Saattaa vaikka herätä!

**Sami "Kynnenviilaaja" Viiliäinen**  
Tupa 10:n toinen neiti. Apareiden paras ystävä... ainakin omasta mielestään. "- Linja... Linja... Linja kuulolla... LINJA!!!"

**Janne "Elvis" Immonen**  
Armoton breikkaaja ja räpin ystävä.

**Jukka-Pekka "Liukas" Liukka**  
"- Et viittis jättää jämiä?"

**Ville "Darude" Virtanen**  
Aina kaikkein eniten vaiheessa, mutta yleensä ekana valmiina. Hiljainen, mutta toimiva taistelija.

# Varusmiesten ja reserviläisten liikuntamerkit



**DEXAL**



**CRAFT**  
SCANDINAVIA



**EASTON**



**reebok**



**KARHU**

Myynti hyvin varustetut urheiluliikkeet  
ja tavaratalojen urheiluosastot

Redex-markkinointi Oy  
Antti Toivola  
Puh. 0400-672 113  
[www.berner.fi/sport](http://www.berner.fi/sport)

# PRIKAATIN KUMMIKUNNAT JA -YKSIKÖT



JOENSUU



KUOPIO

## PRIKAATIN ESIKUNTA



KONTIOLAHTI JUANKOSKI



## KARJALAN JÄÄKÄRIPATALJONNAN ESIKUNTA



KIIHTELYSVAARA



RÄÄKKYLÄ



TUUSNIEMI



VEHMERSALMI

## ESIKUNTA- JA HUOLTOKOMPPANIA



NURMES



KITEE



RAUTAVAARA



VARKAUS

## JÄÄKÄRIKOMPPANIA



ENDO



KESÄLAHTI



LEPPÄVIRTA



NILSIÄ

## KRANAATINHEITINKOMPPANIA



POLVIJÄRVI



JUUKA



SIILINJÄRVI



VARPAISJÄRVI

## SISSIKOMPPANIA



LIPERI



PYHÄSELKÄ



OUTOKUMPU



KAAVI

## ALIUPSEERIKOULU



Joensuun kaupunginkirjasto -  
Pohjois-Karjalan maakuntakirjasto



167N00138342